

Requerimento

A/C

PREFEITURA MUNICIPAL DE SÃO PEDRO DA SERRA

Gabinete da Prefeita

A empresa Ortomobil Indústria e Comércio Ltda, CNPJ 24.230.368/0001-04, endereço Avenida 23 de março, 1085, Bairro Campestre Alto, São Pedro da Serra – RS, representada neste ato por seu sócio proprietário LEANDRO THUMS, CPF 003.352.140-96, brasileiro, casado, Administrador de empresas, residente e domiciliado na rua Vicente Faraon, 308, apto 104, Bairro Champagne, Garibaldi – RS, vem através deste respeitosamente solicitar a remoção da cláusula de reversão prevista quando do acordo feito para doação da área de terras e listada na Lei nº 2.190 de 15 de julho de 2020 onde a empresa está instalada atualmente neste município. Também se faz necessário o desmembramento da matrícula a qual pertence há uma área maior, para que a empresa possa de fato ter o domínio da área e desta forma constituir uma garantia real junto as benfeitorias existentes com o intuito de fazer novos investimentos neste município e geração de emprego conforme plano de negócios que está sendo entregue junto a este requerimento.

Também solicitamos a doação de nova área de terras, que faz divisa com a área atual, para que possamos planejar a expansão das atividades da empresa neste município. Na área atual conseguiremos no máximo dobrar a capacidade instalada e tendo em vistas nosso crescimento estimado este espaço não será o suficiente para atender as projeções.

A Ortomobil, atua no segmento metalúrgico com produtos voltados para pessoas com necessidades especiais, em especial cadeira de rodas, acessibilidade e elevadores tendo se destacado no cenário nacional pela qualidade de seus produtos. Atualmente a empresa possui um faturamento médio mensal de R\$3.000.000,00 e uma previsão de ultrapassar os R\$10.000.000,00 até o final de 2025. Neste momento contamos com 85 colaboradores diretos e aproximadamente mais de 50 indiretos, que se originam deste município e de seus arredores.

Vale ressaltar, que a direção da Ortomobil não mediu esforços para que a empresa migrasse suas atividades e se instalasse neste próspero município, tanto é que já no primeiro ano de doação da área atual a empresa iniciou a obra de construção da sede e tão breve foi concluída de imediato iniciou suas atividades gerando emprego e renda a este município.

Desde já agradecemos e nos colocamos a disposição para eventuais esclarecimentos.

São Pedro da Serra, 25/10/2022.

24.230.368/0001-04

ORTOMOBIL INDUSTRIA E
COMERCIO LTDA

Avenida 23 Março, 1085,
Bairro Campestre, São Pedro da Serra -RS
CEP: 95753-000

Leandro Thums
Ortomobil Indústria e Comércio Ltda
Nome do responsável: Leandro Thums

(54) 3462.6733

ortomobil@ortomobil.com.br

Avenida 23 de março, 1085, Bairro Campestre Alto, São Pedro da Serra - RS

24.330.88810001-08

ORTOMOSIL INDUSTRIA S
COMERCIO LTDA

Av. J. J. Moreira, 250 - Bairro de Santa - RJ
20071-000

Ortomob

A vida é feita
de caminhos,
nós percorremos
eles com você.

Ortomobil

PLANO DE NEGÓCIOS

UNIDADE SÃO PEDRO DA SERRA - Ampliação

Outubro de 2022

1 APRESENTAÇÃO DA EMPRESA

A Ortomobil nasceu em fevereiro de 2016 com a missão de trazer novas tecnologias e soluções que satisfaçam as expectativas e necessidades de nossos clientes.

Com conceitos de fabricação e montagem modernos e com ênfase na redução de custos, focamos na inovação para poder fornecer o que há de melhor com a responsabilidade de gerenciar nossos processos e produtos de maneira que atinjam a satisfação plena de nossos parceiros e clientes.

Nossos gestores com mais de 15 anos de experiência nos setores de mobilidade, acessibilidade e elevadores, aliados a um quadro de colaboradores treinados, formam um time comprometido que busca sempre através da segurança e qualidade, melhorar a rotina e o cotidiano de nossos clientes, fornecendo produtos testados e certificados pelos órgãos competentes evidenciando nossa cultura de qualidade e segurança.

Possuímos uma linha completa de cadeiras de rodas, na qual não medimos esforços para transmitir total segurança e conforto aos nossos clientes. Para isso, seguimos rigorosamente todas as etapas e processos de certificação de conformidade INMETRO compulsória, conforme RDC 27/2011 da ANVISA e isso nos capacita e traz total segurança para oferecermos nossos produtos como referência em qualidade e segurança no mercado de mobilidade.

Em meados de abril de 2022 transferimos nossa operação para o município de São Pedro da Serra, em prédio de aproximadamente 3.000 m².

2 DADOS CADASTRAIS DA EMPRESA

2.1 DADOS BÁSICOS DA EMPRESA

Razão Social	Ortomobil Indústria e Comércio Ltda.
Nome Fantasia	Ortomobil
CNPJ	24.230.368/0001-04
Data de início das atividades	01/03/2016
CNAE	30.92-0-00 - Fabricação de Cadeira de Rodas 25.99-3-02 - Serviço de corte e dobra de metais 25.99-3-99 - Fabricação de produtos diversos de metal 28.22-4-01 - Fabricação de máquinas, equipamentos e aparelhos para transportes e elevação de pessoas 32.50-7-04 - Fabricação de aparelhos e utensílios para correção de defeitos físicos 33.19-8-00 - Manutenção e reparos de cadeiras de rodas 46.45-1-02 - Comércio atacadista de próteses e artigos de ortopedia 46.69-9-99 - Comércio atacadista de elevadores de pessoas
Endereço	Av. 23 de Março, 1085 Bairro Campestre Alto São Pedro da Serra/RS CEP 95.758-000
Contato	Leandro Thums
Telefone	(54) 3462-6733
Email	ortomobil@ortomobil.com.br
Site	www.ortomobil.com.br

2.2 COMPOSIÇÃO DO QUADRO SOCIETÁRIO

COTISTAS	COTAS	VALOR	%
Marcos Chies Scotta	250.000 cotas	250.000,00	25%
Leandro Thums	250.000 cotas	250.000,00	25%
Fabio Andre Persch	250.000 cotas	250.000,00	25%
Leandro Persch	250.000 cotas	250.000,00	25%
TOTAL	1.000.000 cotas	1.000.000,00	100%

A administração da sociedade será exercida por todos os sócios, em conjunto ou separadamente.

3 MERCADO

3.1 SETOR DE ATUAÇÃO NO MERCADO

Os portadores de deficiência formam um contingente enorme no país. São mais de 24 milhões de brasileiros, cerca de 13% da população, segundo dados do IBGE. É um público que, felizmente, está cada vez mais integrado à sociedade. Seja pela maior conscientização ou pelo simples cumprimento da lei de cotas, muitas empresas estão contratando deficientes, o que significa que prédios e estabelecimentos comerciais precisam ser adaptados para recebê-los — uma oportunidade de negócio já descoberta por vários empreendedores. Com salário e poder de consumo, os deficientes também geram uma crescente demanda por produtos e serviços, ocasionando mais oportunidades para quem quer empreender.

Especificamente falando em Cadeiras de Rodas, a indústria nacional evoluiu e muito. Hoje, elas estão muito mais modernas e são produzidas obedecendo a parâmetros definidos; afinal, não poderia deixar de ser, pois representam uma extensão do próprio corpo para pessoas se utilizam delas em seu dia a dia e que vivem a vida normalmente, seja no mercado de trabalho, na vida familiar, lazer, esporte etc.

Toda as cadeiras de rodas da Ortomobil certificadas pelo INMETRO conforme RDC 27/2011 além do registro junto a ANVISA.

Dentro da diretriz de prover novas soluções de acessibilidade foi criada uma parceria com a multinacional ThyssenKrupp Elevadores, na qual foi desenvolvido um equipamento exclusivo de acessibilidade para piscinas. Este equipamento foi testado e homologado pela ThyssenKrupp no Brasil e Alemanha, podendo ser exportado para qualquer mercado mundial. Este produto conta com fornecimento exclusivo e tende a ser um ótimo gerador de receitas para a Ortomobil.

Year	1950	1951	1952	1953	1954	1955	1956	1957	1958	1959	1960
Population	1,000,000	1,050,000	1,100,000	1,150,000	1,200,000	1,250,000	1,300,000	1,350,000	1,400,000	1,450,000	1,500,000
Area (sq. miles)	100	100	100	100	100	100	100	100	100	100	100
Population Density	10	10.5	11	11.5	12	12.5	13	13.5	14	14.5	15

The following table shows the population and area of the state of Texas from 1950 to 1960. The population density is calculated by dividing the population by the area.

The population of Texas increased from 10,000,000 in 1950 to 15,000,000 in 1960. The area of Texas is 100,000 square miles. The population density in 1950 was 100 people per square mile, and in 1960 it was 150 people per square mile. This shows that the population density of Texas increased by 50% over the ten-year period.

The increase in population density is due to several factors, including migration from other parts of the country and an increase in the birth rate. The migration of people from the Midwest and South to Texas was a major factor in the increase in population. The birth rate in Texas was also higher than in other parts of the country during this period.

The increase in population density has had several effects on Texas. It has led to an increase in the demand for housing, schools, and other services. It has also led to an increase in the number of people working in the service sector of the economy. The increase in population density has also led to an increase in the number of people living in urban areas.

3.2 PRODUTOS

A unidade fabril em São Pedro da Serra atua na produção de Cadeiras de Rodas e aparelhos de acessibilidade.

O mercado de cadeira de rodas e de acessibilidade está em expansão, porém é concorrido e disputado. O foco na qualidade, segurança e redução de custos permitem à Ortomobil crescer sua participação no volume global de vendas.

A linha de produtos para acessibilidade está em fase inicial de vendas, após um longo período de projetos e homologações pelos clientes. Assim, tem um grande potencial de incremento nas vendas tanto internamente quanto no mercado externo, com melhor custo/benefício e consequente incremento nos resultados da empresa.

3.3 VENDAS POR REGIÃO

A segmentação das vendas por região demonstra uma venda capilarizada e não concentrada, possibilitando crescimento em todas as regiões do Brasil.

Em 2023 através de nossa força de vendas projetamos exportar nossos produtos para outros países, e desta forma ampliar nosso horizonte de alcance.

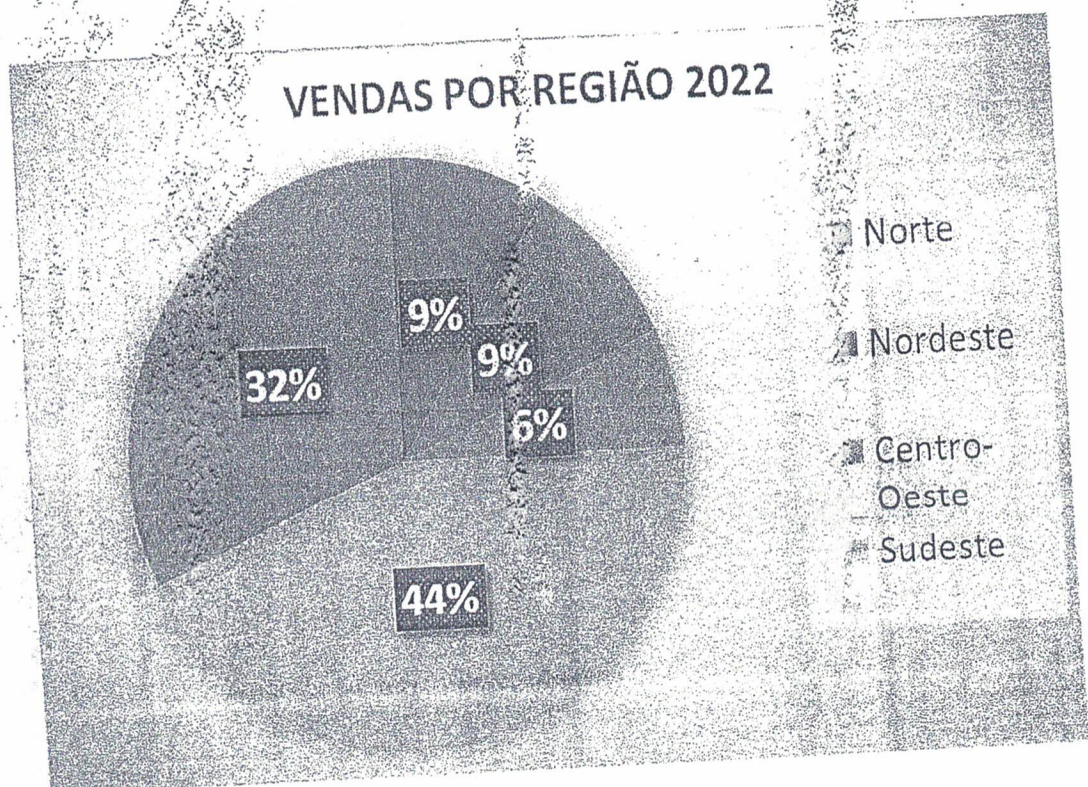

10/10/10

10/10/10

10/10/10

10/10/10

10/10/10

3.4 VENDAS POR LINHAS

O mercado de produtos para acessibilidade é novo e projeta grande crescimento nas vendas, aumentando sua participação no volume total.

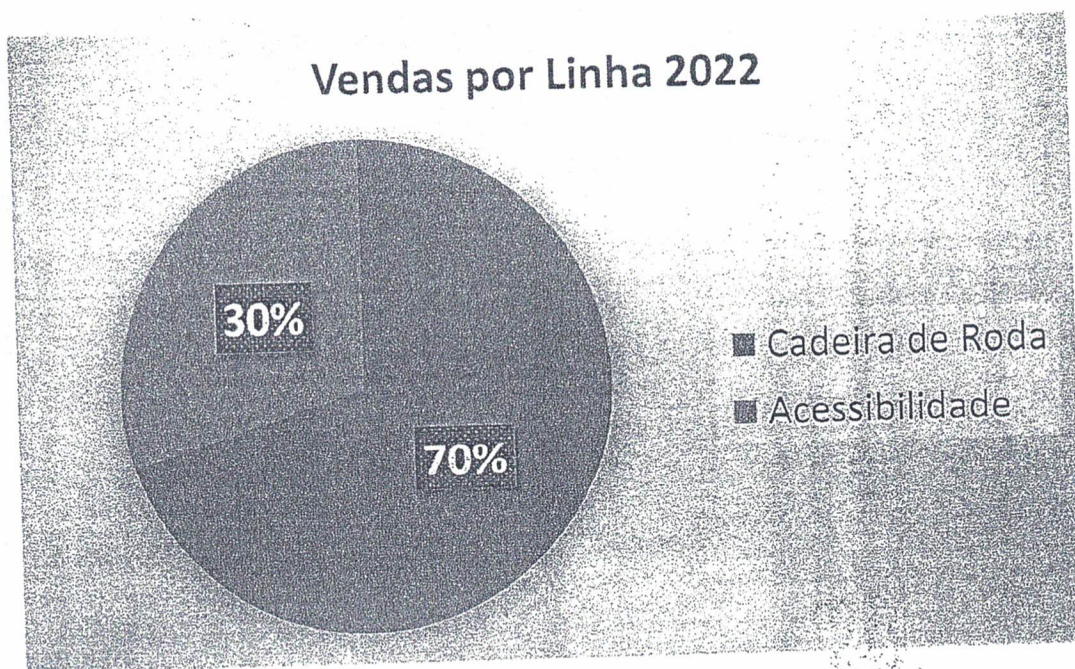

3.5 PRINCIPAIS FORNÉCEDORES

Os principais fornecedores são regionais.

Fornecedor	Localização
NP Injetados	Caxias do Sul/RS
Acona Plásticos	Caxias do Sul/RS
Maria Ilse Persch	Barão/RS
Anotserver	Barão/RS
HTF	Garibaldi/RS
Drizzare	Bento Gonçalves/RS
Usibar	Barão/RS

3.6 PRINCIPAIS MATÉRIAS-PRIMAS UTILIZADAS

Alumínio
Peças Injetadas de plástico
Injetados de alumínio
Pneus e Rodas
Fixadores
Aço
Espumas
Embalagens

Há um significativo volume de contratação de serviços terceirizados, como corte, dobra, solda, pintura, usinagem, montagens de componentes e costura.

3.7 IMAGENS DE PRODUTOS



Imagem 1: Toda a linha de cadeiras de rodas certificadas pelo INMETRO conforme RDC 27/2011 além do registro junto a ANVISA.

(54) 3462.6733

ortomobil@ortomobil.com.br

Avenida 23 de março, 1085, Bairro Campeste Alto, São Pedro da Serra - RS

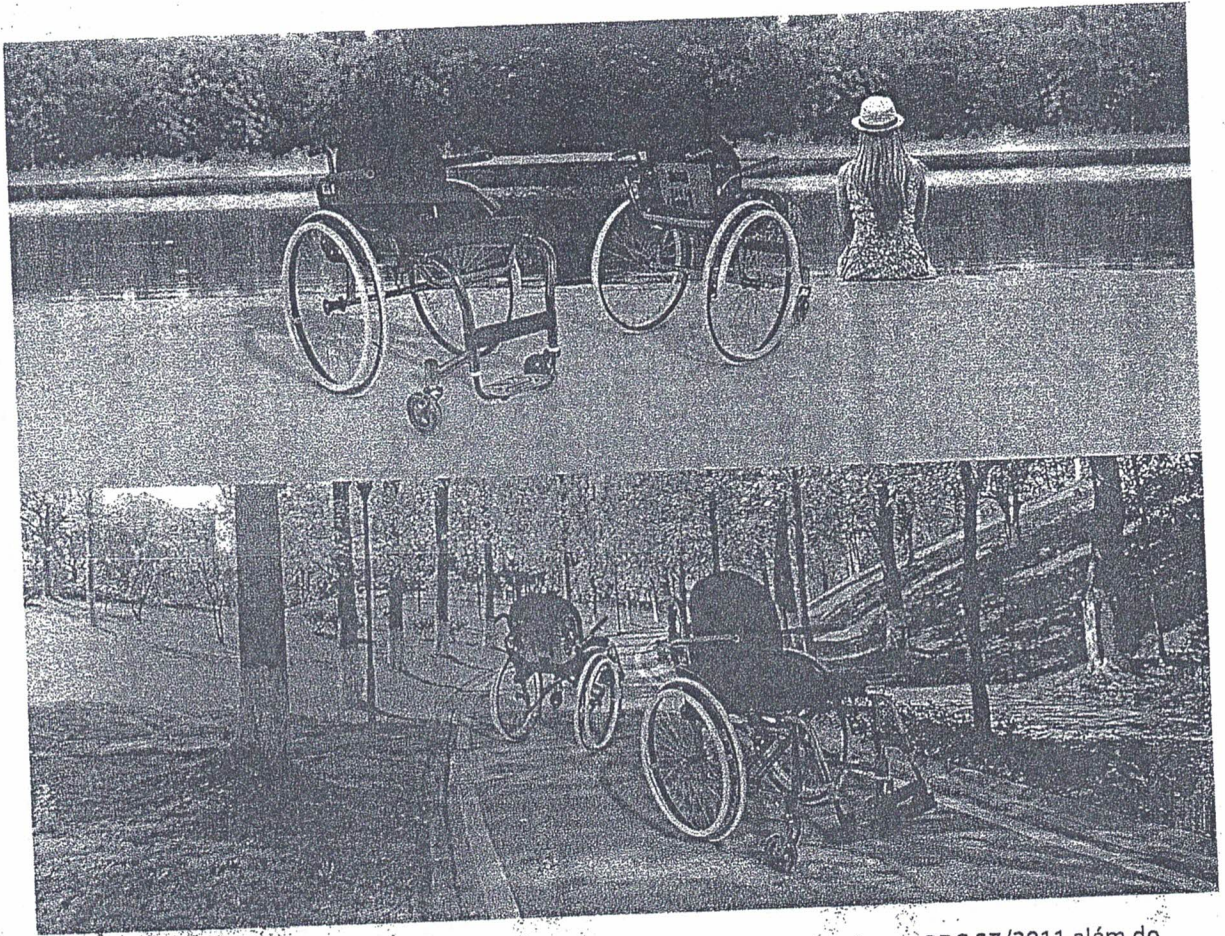

Imagem 2: Linha de acessibilidade em piscina, em parceria com a multinacional Thyssekrupp Elevadores.

(54) 3462.6733

ortomobil@ortomobil.com.br

Avenida 23 de março, 1085, Bairro Campestre Alto, São Pedro da Serra - RS



Imagem 3: Linha de plataformas aplicação, transporte urbano, transporte rodoviário e vans.



Imagem 4: Linha de muletas, axilar e canadense.

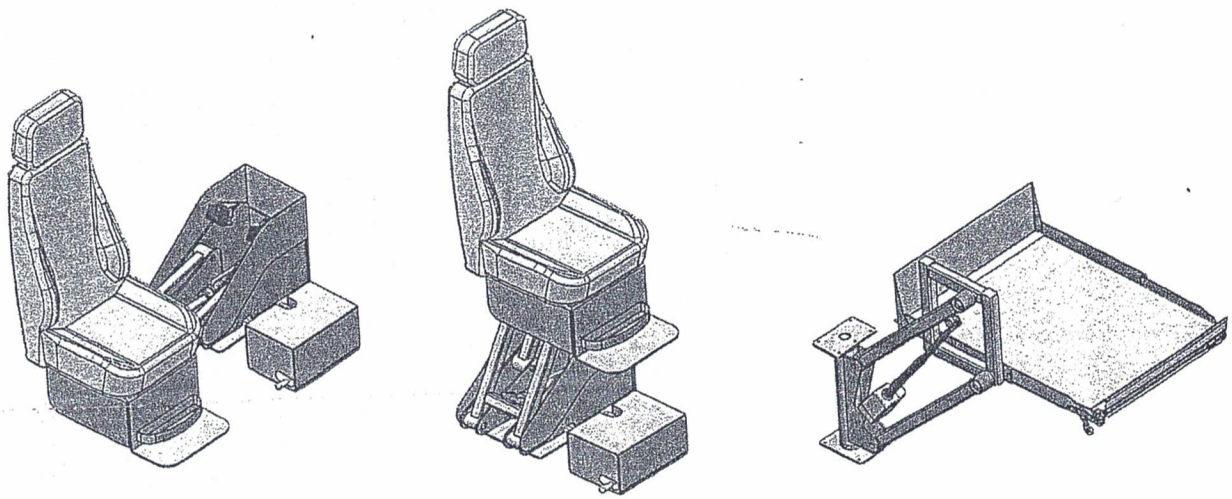

Imagem 5: Linha de cama hospitalar com dois movimentos.



Imagem 6: Linha de Andador

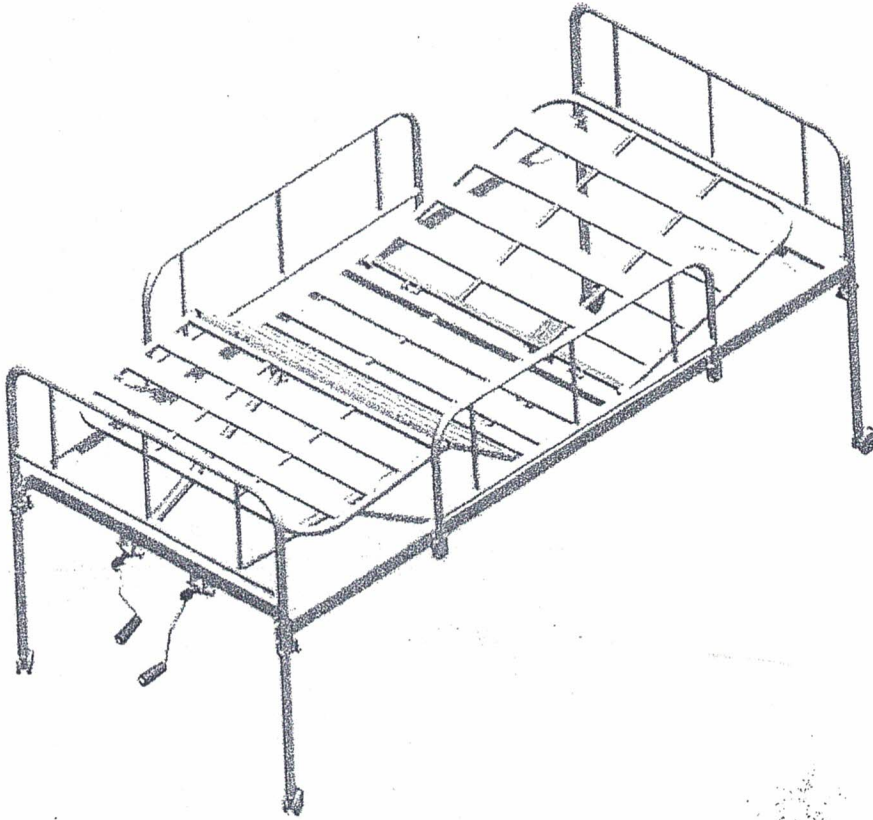

Imagem 7: Linha de Cadeira de Transferência

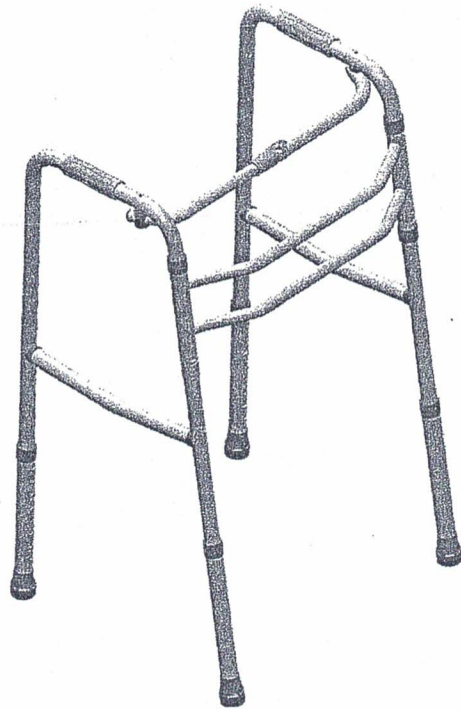

Imagem 8: Linha de Guincho de Transferência para 180 kg.

4 PROCESSO

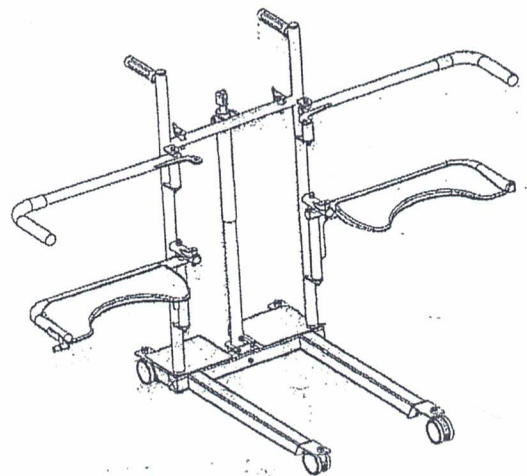
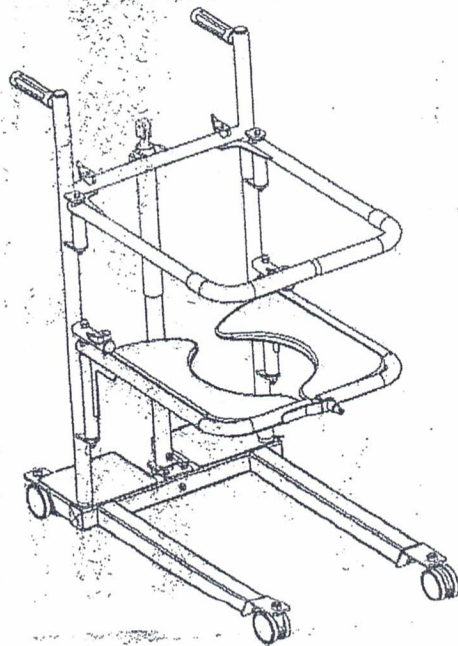
Etapas do processo de fabricação, Inspeção, embalagem		
ETAPA	RESPONSÁVEL	DETALHAMENTO
1-Necessidade de produção.	Gerente de Produção	A necessidade de produção é passada pelo setor administrativo com base na análise de estoques ou em função de algum pedido de cliente.
2-Emitir OP (sistema)	Gerente de Produção	Elaborar ordem de produção contendo as operações que serão realizadas, especificando a quantidade de peças a serem produzidas e o prazo de entrega. Organizar a sequência e prioridade de produção de acordo com a prioridade da reposição no estoque ou previsão de entrega do produto para o cliente.
3- Corte	Operador	Conforme IT 001 – Instrução de Trabalho para Corte.
4-Furação	Operador	Conforme IT 002 – Instrução de Trabalho para Furação.
5-Acabamento	Operador	Conforme IT 003 – Instrução de Trabalho para Acabamento.
6- Montagem da parte elétrica	Operador	Conforme IT 008 – Instrução de Trabalho para Montagem da parte elétrica p/ cadeira de rodas.
7- Montagem	Operador	Conforme IT 004 – Instrução de Trabalho para Montagem de cadeiras de rodas.
8- Teste Funcional/ Ensaios de rotina (100%)	Operador	Conforme IT 007 – Instrução de Trabalho para Teste Funcional cadeira sem motorização, IT 009 – Instrução de Trabalho para teste Funcional cadeira p/ Higienização
9- Liberação do Produto Acabado	supervisor	O produto acabado será liberado após realização dos testes funcionais/ ensaios de rotina, mediante aprovação dos responsáveis na ordem de produção gerada via sistema.
10 - Expedição	Expedidor	Conforme IT 006 – Instrução de Trabalho de Embalagem e Expedição. Conforme necessidade, estocar produto ou encaminhar a entrega para o cliente.

FLUXOGRAMA DE PRODUÇÃO

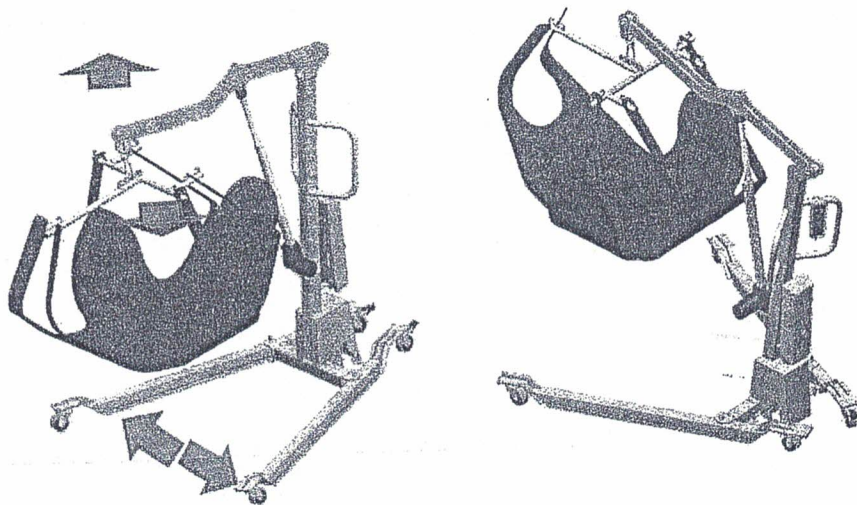
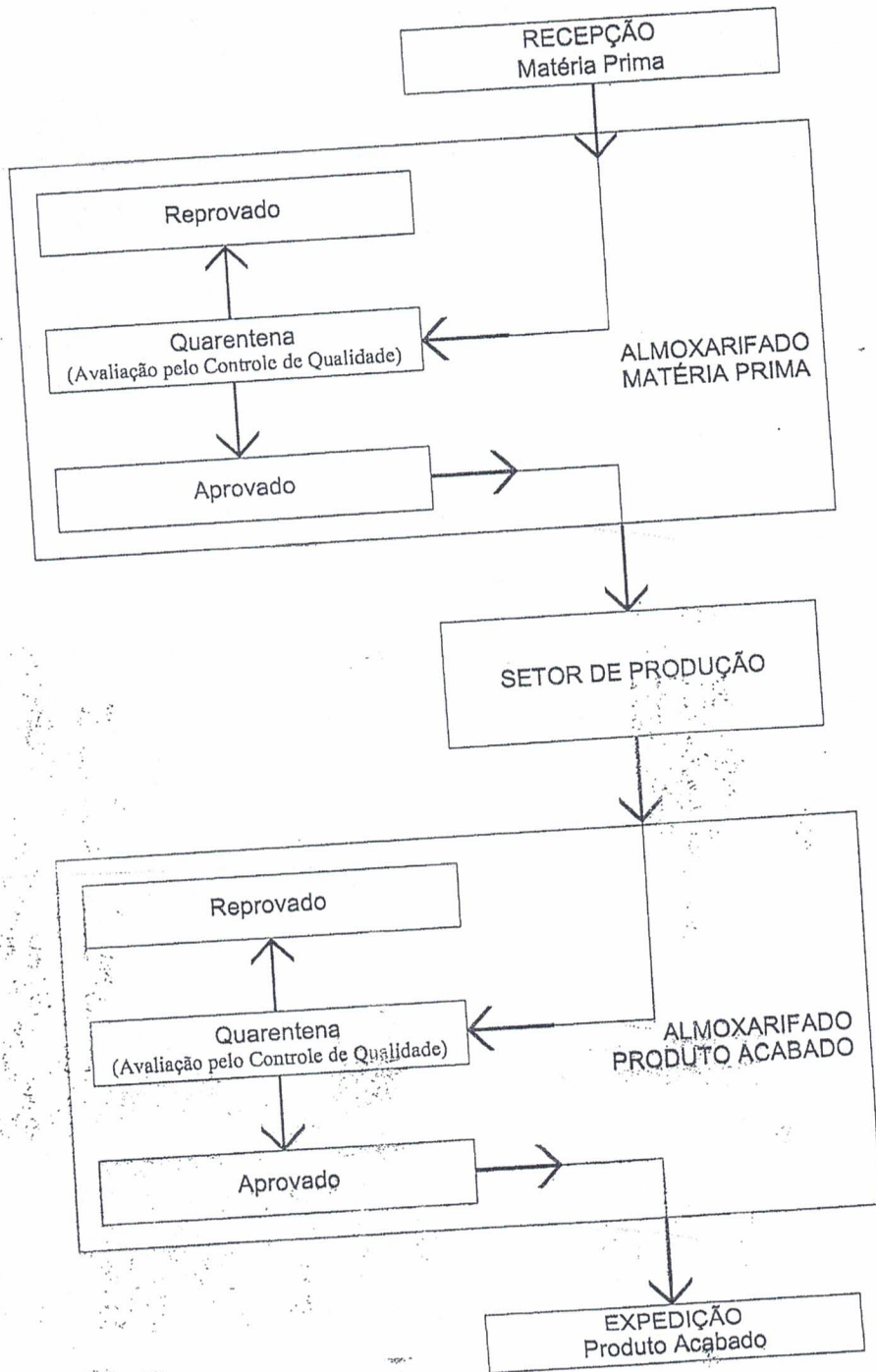

5 EMPREENDIMENTO

5.1 DETALHAMENTO DOS INVESTIMENTOS

Finalidade do empreendimento	Amplicação da unidade para produção de cadeira de rodas, equipamentos para transportes e elevação de pessoas
Investimento em Estrutura, Equipamentos e Capacitação	R\$ 2.500.000,00 (dois milhões e quinhentos mil reais)
Investimento em Capital de Giro	R\$ 2.500.000,00 (dois milhões e quinhentos mil reais)
Investimento total do Empreendimento	R\$ 5.000.000,00 (cinco milhões de reais)
Data prevista de início das obras de instalação	A definir
Data prevista de início da operação da nova unidade	A definir
Prazo total de instalação	A definir

5.2 ESTIMATIVA DE FATURAMENTO

Ano	Semestre	Faturamento
2022	Primeiro	R\$ 15.051.007,29
2022	Segundo	R\$ 20.753.489,29
2023	Primeiro	R\$ 24.750.000,00
2023	Segundo	R\$ 33.000.000,00
2024	Primeiro	R\$ 37.950.000,00
2024	Segundo	R\$ 47.000.000,00
2025	Primeiro	R\$ 56.450.000,00
2025	Segundo	R\$ 67.800.000,00

5.3 ESTIMATIVA DE EMPREGOS DIRETOS E INDIRETOS A SEREM GERADOS

Ano	Semestre	Faturamento	Empregos Diretos	Empregos Indiretos
2022	Primeiro	R\$ 15.051.007,29	75	não estimado
2022	Segundo	R\$ 20.753.489,29	85	não estimado
2023	Primeiro	R\$ 24.750.000,00	90	não estimado
2023	Segundo	R\$ 33.000.000,00	100	não estimado
2024	Primeiro	R\$ 37.950.000,00	110	não estimado
2024	Segundo	R\$ 47.000.000,00	130	não estimado
2025	Primeiro	R\$ 56.450.000,00	145	não estimado
2025	Segundo	R\$ 67.800.000,00	165	não estimado

Não foi estimado o número de empregos indiretos gerados, porém a muitos prestadores de serviços terceirizados que serão demandados e poderão se estabelecer no município.

Também temos outros serviços agregados como alimentação, transporte, segurança, informática, entre outros.

5.4 ESTIMATIVA DOS INVESTIMENTOS

Investimento	Valor
Terreno *	R\$ 350.000,00
Construção civil	R\$ 1.000.000,00
Máquinas e equipamentos	R\$ 950.000,00
Instalações e montagens	R\$ 150.000,00
Licenciamento ambiental *	R\$ 10.000,00
Estudos e projetos *	R\$ 10.000,00
Móveis e utensílios	R\$ 20.000,00
Outros	R\$ 10.000,00
Investimento Fixo	R\$ 2.500.000,00
Capital de giro *	R\$ 2.500.000,00
Investimento Financeiro	R\$ 2.500.000,00
Total de Investimento	R\$ 5.000.000,00

* Valores investidos pela Prefeitura.

5.5 PROJEÇÃO DE RESULTADOS

Contas	2022	2023	2024	2025
1. Receita Operacional	36.000.000,00	57.750.000,00	84.950.000,00	124.250.000,00
2. Gastos com Matérias Primas	16.920.000,00	27.142.500,00	39.926.500,00	58.397.500,00
3. Serviços de Terceiros - Produção	5.040.000,00	8.085.000,00	11.893.000,00	17.395.000,00
4.1 Impostos s/ Vendas	1.440.000,00	2.310.000,00	3.398.000,00	4.970.000,00
4.2 Comissões s/ Vendas	1.440.000,00	2.310.000,00	3.398.000,00	4.970.000,00
4.3 Fretes s/ Vendas	1.980.000,00	3.176.250,00	4.672.250,00	6.833.750,00
5. Margem de Contribuição	9.180.000,00	14.726.250,00	21.662.250,00	31.683.750,00
6. Custos Fixos	4.402.000,00	5.071.000,00	6.096.000,00	7.922.000,00
6.1 Gastos c/ Pessoal de Produção	2.300.000,00	2.650.000,00	3.190.000,00	4.150.000,00
6.2 Gastos Gerais de Fabricação	1.100.000,00	1.265.000,00	1.520.000,00	1.970.000,00
6.3 Despesas Administrativas	920.000,00	1.060.000,00	1.270.000,00	1.650.000,00
6.4 Despesas Tributárias	82.000,00	96.000,00	116.000,00	152.000,00
7. Resultado Operacional	4.778.000,00	9.655.250,00	15.566.250,00	23.761.750,00
8. Receitas/Despesas Financeiras	912.000,00	1.250.000,00	1.520.000,00	2.240.000,00
9. Resultado antes do IR e CSSL	3.866.000,00	8.405.250,00	14.046.250,00	21.521.750,00

Valores em R\$.

1000000

1000000

Year	Value
1980	1000000
1981	1000000
1982	1000000
1983	1000000
1984	1000000
1985	1000000
1986	1000000
1987	1000000
1988	1000000
1989	1000000
1990	1000000
1991	1000000
1992	1000000
1993	1000000
1994	1000000
1995	1000000
1996	1000000
1997	1000000
1998	1000000
1999	1000000
2000	1000000
2001	1000000
2002	1000000
2003	1000000
2004	1000000
2005	1000000
2006	1000000
2007	1000000
2008	1000000
2009	1000000
2010	1000000
2011	1000000
2012	1000000
2013	1000000
2014	1000000
2015	1000000
2016	1000000
2017	1000000
2018	1000000
2019	1000000
2020	1000000
2021	1000000
2022	1000000
2023	1000000
2024	1000000
2025	1000000
2026	1000000
2027	1000000
2028	1000000
2029	1000000
2030	1000000

1000000

1000000

6 IMAGEM DO PROJETO

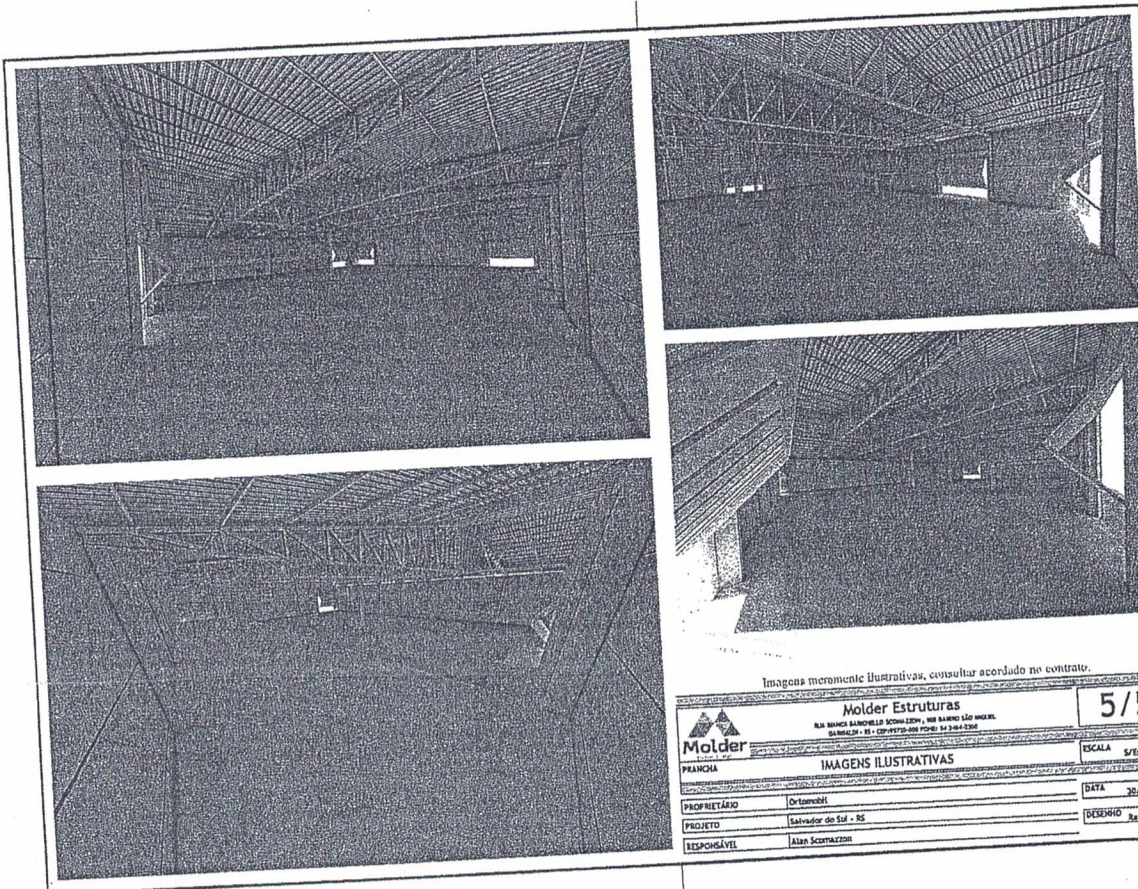

 Molder Estruturas <small>RUA MANOEL BARNHILDES SOARES LEOP., 808 - BAIRRO SÃO MIGUEL DARAGUAPAN - 15 - CEP 13717-000 - POB. SÃO MIGUEL</small>		5/5
PRANCHAS	IMAGENS ILUSTRATIVAS	ESCALA 5/Esc
PROPRIETÁRIO	Ortomobil	DATA 20/04/20
PROJETO	Salvador de Sá - RS	DESENHO Rafael
RESPONSÁVEL	Alben SCHULTZEM	

7 PERSPECTIVAS DO PROJETO

① **Perspectivas**
Escala: 5/8 Esc
Ilustrações meramente ilustrativas, consultar acionário no contrato.

Molder Estruturas RUA BRANCA BANCHELLO SCHNEIDER, 800 BARRO SÃO MIGUEL GRABELEN - RS - CEP: 91725-000 FONE: 51 3664-2300		1/5
PRANCHAS	PERSPECTIVAS	
PROPRIETÁRIO	Ortomobi	DATA 30/04/2006
PROJETO	Frederico da Silveira - RS	DESENHO Maribel
RESPONSÁVEL	Luiz SCHNEIDER	

8 PROJETO ESTRUTURAL

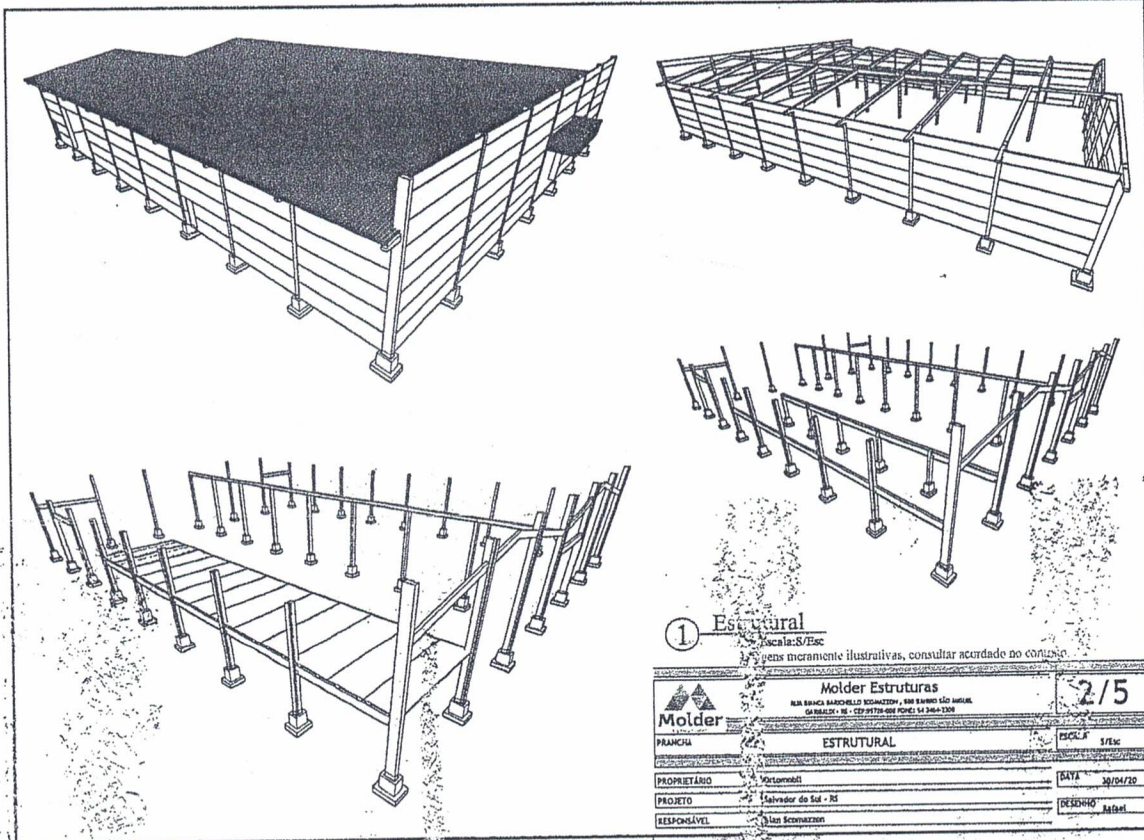

① Estrutural
Escala: S/ Esc.
As imagens meramente ilustrativas, consultar a respeito no conteúdo.

	Molder Estruturas RUA BRANCA MARCHELLO RODRIGUES, 888 - BARRIO SÃO MIGUEL GARIBOLDI - RS - CEP 91778-000 FONE: 34 346-1200	2/5
FRANQUIA	ESTRUTURAL	ESCALA 1/100
PROPRIETÁRIO	Motomobili	DATA 30/04/20
PROJETO	Salvador da Sil - RS	DESENHO Rafael
RESPONSÁVEL	Luiz Scopelozzi	



Município de São Pedro da Serra

Alvará de Licença

2021

Contribuinte ORTOMOBIL INDUSTRIA E COMERCIO LTDA		Inscrição Municipal 1323
Fantasia		
Natureza Pessoa Juridica	CNPJ/CPF 24.230.368/0001-04	
Cnaes		
Fabricação de bicicletas e triciclos não-motorizados, peças e acessórios		3092-0/00
Serviço de corte e dobra de metais		2599-3/02
Fabricação de outros produtos de metal não especificados anteriormente		2599-3/99
Fabricação de máquinas, equipamentos e aparelhos para transporte e elevação de pessoas, peças e acessórios		2822-4/01
Fabricação de aparelhos e utensílios para correção de defeitos físicos e aparelhos ortopédicos em geral, exceto sob encomenda		3250-7/04
Manutenção e reparação de equipamentos e produtos não especificados anteriormente		3319-8/00
Comércio atacadista de próteses e artigos de ortopedia		4645-1/02
Data de fundação 23/02/2016	Data de validade Definitivo	
Endereço		
95758-000		
Observações		

Este cartão deve ser afixado em local visível, ao acesso de todos.
Deve ser exibido a fiscalização, juntamente com os demais registros da empresa.
Deverá, também, estar em anexo o comprovante do último pagamento da taxa de localização e alvará sanitário SIM.
Qualquer alteração (encerrar atividade, alterar endereço, alterar atividade, entrar ou sair sócio) na empresa deve ser comunicada obrigatoriamente a Secretaria da Fazenda Municipal.

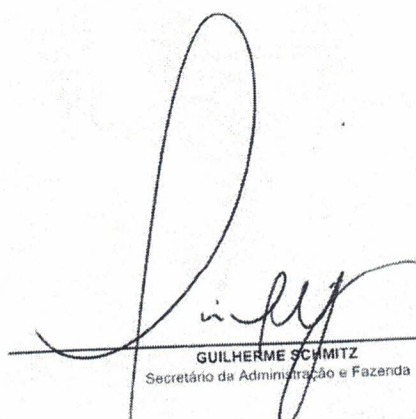

GUILHERME SCHMITZ
Secretário da Administração e Fazenda

São Pedro da Serra - RS - 22/12/2021

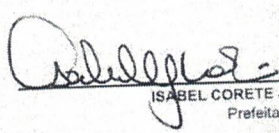

ISABEL CORETE JONER CORNELIUS
Prefeita Municipal







JUNTA COMERCIAL, INDUSTRIAL E SERVIÇOS DO RIO GRANDE DO SUL

Registro Digital



Capa de Processo

Identificação do Processo		
Número do Protocolo	Número do Processo Módulo Integrador	Data
22/036.612-8	RSP2200310110	03/02/2022

Identificação do(s) Assinante(s)		
CPF	Nome	Data Assinatura
955.783.900-72	FABIO ANDRE PERSCH	03/02/2022
Assinado utilizando o(s) seguinte(s) selo(s) do gov.br  		
Selo Ouro - Certificado Digital		

820.655.350-91	LEANDRO PERSCH	03/02/2022
Assinado utilizando o(s) seguinte(s) selo(s) do gov.br  		
Selo Ouro - Certificado Digital, Selo Prata - Biometria Facial		

003.352.140-96	LEANDRO THUMS	03/02/2022
Assinado utilizando o(s) seguinte(s) selo(s) do gov.br  		
Selo Ouro - Biometria TSE, Selo Ouro - Certificado Digital		

906.223.750-91	MARCOS CHIES SCOTTA	03/02/2022
Assinado utilizando o(s) seguinte(s) selo(s) do gov.br  		
Selo Ouro - Certificado Digital		

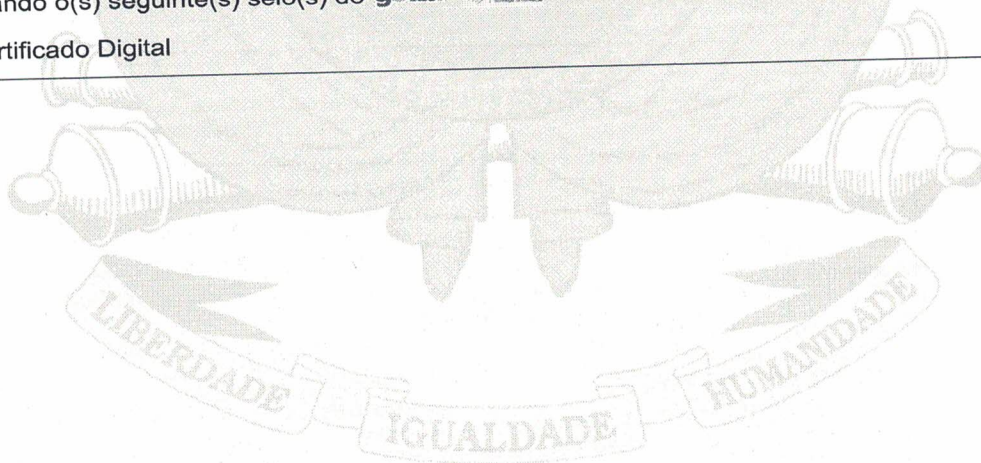

Junta Comercial, Industrial e Serviços do Rio Grande do Sul





Ministério da Economia
Secretaria de Governo Digital
Departamento Nacional de Registro Empresarial e Integração
Secretaria de Desenvolvimento Econômico e Turismo

Nº DO PROTOCOLO (Uso da Junta Comercial)

NIRE (da sede ou filial, quando a sede for em outra UF)

43207917979

Código da Natureza Jurídica

2062

Nº de Matrícula do Agente Auxiliar do Comércio

1 - REQUERIMENTO

ILMO(A). SR.(A) PRESIDENTE DA Junta Comercial, Industrial e Serviços do Rio Grande do Sul

Nome: ORTOMOBIL INDUSTRIA E COMERCIO LTDA

(da Empresa ou do Agente Auxiliar do Comércio)

requer a V.Sª o deferimento do seguinte ato:

Nº FCN/REMP



RSP2200310110

Nº DE VIAS	CÓDIGO DO ATO	CÓDIGO DO EVENTO	QTDE	DESCRIÇÃO DO ATO / EVENTO
1	002			ALTERACAO
		051	1	CONSOLIDACAO DE CONTRATO/ESTATUTO
		2209	1	ALTERACAO DE ENDERECO ENTRE MUNICIPIOS DENTRO DO MESMO ESTADO
		2247	1	ALTERACAO DE CAPITAL SOCIAL

SAO PEDRO DA SERRA

Local

3 Fevereiro 2022

Data

Representante Legal da Empresa / Agente Auxiliar do Comércio:

Nome: _____

Assinatura: _____

Telefone de Contato: _____

2 - USO DA JUNTA COMERCIAL

DECISÃO SINGULAR

DECISÃO COLEGIADA

Nome(s) Empresarial(ais) igual(ais) ou semelhante(s):

SIM

SIM

Processo em Ordem
À decisão

_____/_____/_____
Data

Responsável

NÃO ____/____/_____
Data Responsável

NÃO ____/____/_____
Data Responsável

DECISÃO SINGULAR

Processo em exigência. (Vide despacho em folha anexa)

Processo deferido. Publique-se e arquite-se.

Processo indeferido. Publique-se.

2ª Exigência

3ª Exigência

4ª Exigência

5ª Exigência



_____/_____/_____
Data

Responsável

DECISÃO COLEGIADA

Processo em exigência. (Vide despacho em folha anexa)

Processo deferido. Publique-se e arquite-se.

Processo indeferido. Publique-se.

2ª Exigência

3ª Exigência

4ª Exigência

5ª Exigência



_____/_____/_____
Data

Vogal

Vogal

Vogal

Presidente da _____ Turma

OBSERVAÇÕES



Junta Comercial, Industrial e Serviços do Rio Grande do Sul
Certifico registro sob o nº 8143421 em 11/02/2022 da Empresa ORTOMOBIL INDUSTRIA E COMERCIO LTDA, CNPJ 24230368000104 e protocolo 220366128 - 03/02/2022. Autenticação: AA3BEDE79023E37640B8B5D626E79BEDE844E1. Carlos Vicente Bernardoni Gonçalves - Secretário-Geral. Para validar este documento, acesse <http://jucisrs.rs.gov.br/validacao> e informe nº do protocolo 22/036.612-8 e o código de segurança ZNfu. Esta cópia foi autenticada digitalmente e assinada em 11/02/2022 por Carlos Vicente Bernardoni Gonçalves – Secretário-Geral.











TERMO DE AUTENTICAÇÃO - REGISTRO DIGITAL

Certifico que o ato, assinado digitalmente, da empresa ORTOMOBIL INDUSTRIA E COMERCIO LTDA, de CNPJ 24.230.368/0001-04 e protocolado sob o número 22/036.612-8 em 03/02/2022, encontra-se registrado na Junta Comercial sob o número 8143421, em 11/02/2022. O ato foi deferido eletronicamente pelo examinador Maikon Andrei Martini.

Certifica o registro, o Secretário-Geral, Carlos Vicente Bernardoni Gonçalves. Para sua validação, deverá ser acessado o sitio eletrônico do Portal de Serviços / Validar Documentos (<https://portalservicos.jucisrs.rs.gov.br/Portal/pages/imagemProcesso/viaUnica.jsf>) e informar o número de protocolo e chave de segurança.

Capa de Processo

Assinante(s)		
CPF	Nome	Data Assinatura
955.783.900-72	FABIO ANDRE PERSCH	03/02/2022
Assinado utilizando o(s) seguinte(s) selo(s) do  		
Selo Ouro - Certificado Digital		
820.655.350-91	LEANDRO PERSCH	03/02/2022
Assinado utilizando o(s) seguinte(s) selo(s) do  		
Selo Ouro - Certificado Digital, Selo Prata - Biometria Facial		
003.352.140-96	LEANDRO THUMS	03/02/2022
Assinado utilizando o(s) seguinte(s) selo(s) do  		
Selo Ouro - Biometria TSE, Selo Ouro - Certificado Digital		
906.223.750-91	MARCOS CHIES SCOTTA	03/02/2022
Assinado utilizando o(s) seguinte(s) selo(s) do  		
Selo Ouro - Certificado Digital		



A autencidade desse documento pode ser conferida no [portal de serviços da jucisrs](http://portalservicos.jucisrs.rs.gov.br) informando o número do protocolo 22/036.612-8.





Sistema Nacional de Registro de Empresas Mercantil - SINREM
Governador do Estado do Rio Grande do Sul
Secretaria de Desenvolvimento Econômico e Turismo
Junta Comercial, Industrial e Serviços do Rio Grande do Sul

TERMO DE AUTENTICAÇÃO - REGISTRO DIGITAL

Documento Principal

Assinante(s)		
CPF	Nome	Data Assinatura
955.783.900-72	FABIO ANDRE PERSCH	03/02/2022
Assinado utilizando o(s) seguinte(s) selo(s) do		
Selo Ouro - Certificado Digital		
820.655.350-91	LEANDRO PERSCH	03/02/2022
Assinado utilizando o(s) seguinte(s) selo(s) do		
Selo Ouro - Certificado Digital, Selo Prata - Biometria Facial		
003.352.140-96	LEANDRO THUMS	03/02/2022
Assinado utilizando o(s) seguinte(s) selo(s) do		
Selo Ouro - Biometria TSE, Selo Ouro - Certificado Digital		
906.223.750-91	MARCOS CHIES SCOTTA	03/02/2022
Assinado utilizando o(s) seguinte(s) selo(s) do		
Selo Ouro - Certificado Digital		

Data de início dos efeitos do registro (art. 36, Lei 8.934/1994): 03/02/2022



Documento assinado eletronicamente por Maikon Andrei Martini, Servidor(a) Público(a), em 11/02/2022, às 09:26.



A autenticidade desse documento pode ser conferida no [portal de serviços da jucisrs](http://portal.de.servicos.da.jucisrs) informando o número do protocolo 22/036.612-8.





JUNTA COMERCIAL, INDUSTRIAL E SERVIÇOS DO
RIO GRANDE DO SUL
Registro Digital

O ato foi assinado digitalmente por :

Identificação do(s) Assinante(s)	
CPF	Nome
193.107.810-68	CARLOS VICENTE BERNARDONI GONCALVES

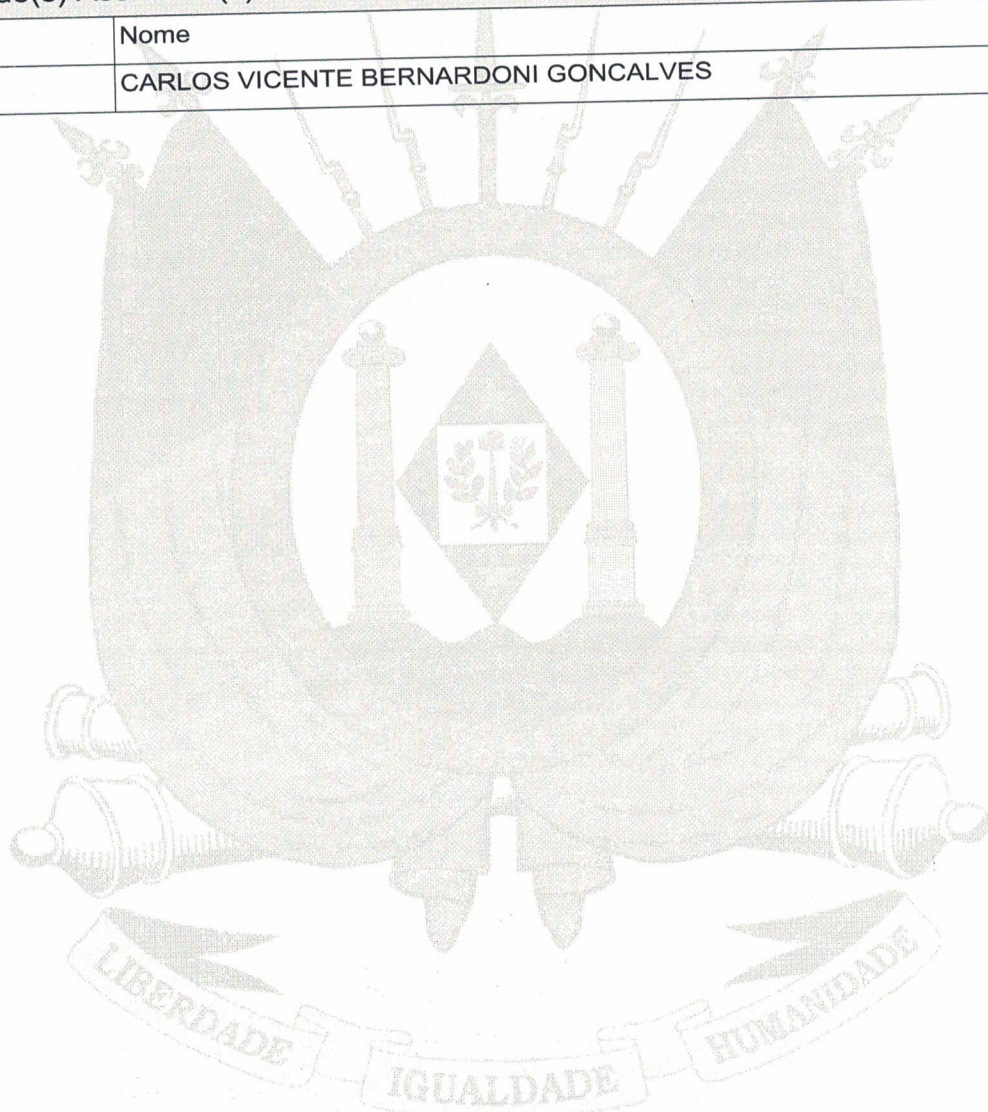

Porto Alegre, sexta-feira, 11 de fevereiro de 2022



IDENTIFICAÇÃO ESTABELECIMENTO / PESSOA

Inscrição Estadual	410/0005465	Inscrição Única	
CNPJ	24230368/0001-04		
Razão Social	ORTOMOBIL IND E COM LTDA ME		
Nome Fantasia			
Tipo Estabelecimento	ICS - Indústria Comércio e Serviços		
Tipo de Pessoa	JURÍDICA		
Vínculo Pessoa e Estabelecimento	IE NORMAL	Inscrição Estadual Atual	

ENDEREÇO

Logradouro	RUA 23 DE MARCO		
Número	1085	Complemento	
Bairro	CAMPESTRE		
Município	SAO PEDRO DA SERRA	UF	RS
CEP	95758-000	Telefone	54 3462-6733

INFORMAÇÃO COMPLEMENTAR - EMPRESA

Categoria da Empresa	GERAL		
Natureza Jurídica	2062 - SOCIEDADE EMPRESARIA LIMITADA		
Situação da Empresa	ATIVA	Data Baixa - Empresa	
Optante pelo ROT-ST	SIM		
Períodos ROT-ST	2022		

INFORMAÇÃO COMPLEMENTAR - ESTABELECIMENTO

Delegacia Fazendária	4 - NOVO HAMBURGO		
CNAE Fiscal Principal	3092-0/00 - FABRICACAO DE BICICLETAS E TRICICLOS NAO-MOTORIZADOS, PECAS E ACESSORIOS		
CAE Principal	3 87139000 - Outs.cadeiras d/rodas e outs.veics.p/invals.		
Data Abertura Estabelecimento	23/02/2022	Motivo Inclusão	MUDANÇA DE MUNICÍPIO
Data Baixa Estabelecimento		Motivo Baixa	
Situação Cadastral Vigente	HABILITADO		
Arquivo Sintegra - Data da Intimação		Período Inicial	
Nota Fiscal Eletrônica	EMPRESA OBRIGADA À EMISSÃO EM 08/03/2016		
Optante pelo Regime Diferenciado de Apuração de Restaurantes	NÃO		

Prazos de Vencimento

Sócios da Empresa

Dispensas

Outros Dados (Responsável Legal, Contabilista, Regime Especial)

OBSERVAÇÃO: Os dados acima estão baseados em informações fornecidas pelos próprios contribuintes cadastrados. Não valem como certidão de sua efetiva existência de fato e de direito, não são oponíveis à Fazenda e nem excluem a responsabilidade tributária derivada de operações com eles ajustadas.

Considerado devolucao de vendas

Receita operacional bruta

Mes/ano

10/21	2.585.801,06
11/21	2.398.509,55
12/21	2.039.829,16
01/22	2.010.185,73
02/22	2.686.735,09
03/22	2.466.971,69
04/22	2.223.729,00
05/22	2.915.126,74
06/22	2.938.282,97
07/22	3.040.127,61
08/22	2.920.752,13
09/22	2.872.233,05

Total =>

31.098.283,78

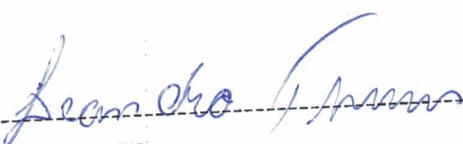

LEANDRO THUMS

CPF: 003.352.140-96

Cargo: Administrador

ORTOMOBIL INDUSTRIA E COMERCIO LTDA

CNPJ: 24.230.368.0001-04

Tajane Girardi
CPF: 001.513.230-70
CRC RS-093818/O-4

TAJANE GIRARDI

CONTABILISTA CRC RS-093818/O-4

RELAÇÃO DOS TRABALHADORES CONSTANTES NO ARQUIVO SEFIP
 MODALIDADE : "BRANCO"-RECOLHIMENTO AO FGTS E DECLARAÇÃO À PREVIDÊNCIA

858700001622 680001792217 007669050820 423036800010
 858100000005 175501792218 007669050021 423036800010

EMPRESA: ORTOMOBIL INDUSTRIA E COMERCIO LTDA INSCRIÇÃO: 24.230.368/0001-04
 COMP: 09/2022 COD REC: 115 COD GPS: 2100 FPAS: 507 OUTRAS ENT: 0079 SIMPLES: 1 RAT: 3,0
 TOMADOR/OBRA: FAP: 0,50 RAT AJUSTADO: 1,50

NOME TRABALHADOR	REM SEM 13° SAL	REM 13°SAL	BASE CÁL	PIB/PASEP/CI	BASE CÁL 13°SAL PREV SOC	CONTRIB	SEG DEVIDA	CAT	OCOR	DATA/COD MOVIMENTAÇÃO	CBO
			BASE CÁL	PREV SOCIAL						DEPÓSITO	JAM
PAULO SERGIO NOGUEIRA DOS SANTOS VEIGAS	1.902,62	0,00	131.07300.70-4	0,00	27/01/2022	01	29/09/2022	Y	07251		0,00
PAULO SERGIO NOGUEIRA DOS SANTOS VEIGAS	1.342,10	0,00	131.07300.70-4	0,00	27/01/2022	01	30/09/2022	Z5	07251		0,00
ANDRIEL SA BRITO DA SILVA	34,28	0,00	160.08251.43-2	0,00	26/09/2022	01	28/09/2022	J	04141		0,00
EDINA DE OLIVEIRA	1.342,10	0,00	161.16072.30-6	0,00	27/01/2022	01	24/03/2022	01	07242		0,00
EDINA DE OLIVEIRA			161.16072.30-6	1.197,93	27/01/2022	01	02/09/2022	Z2	07242		0,00
DAVID BRYAN THAENIS DIAS	0,01	0,00	161.39542.88-0	0,00	24/08/2022	01	01/09/2022	J	07214		0,00
WILLER SILVA DE SOUZA	79,95	852,66	200.79645.10-5	852,66	11/04/2022	01	13/09/2022	J	07245		0,00
SAULO RICARDO FARIA	249,90	958,76	203.36123.38-2	958,76	14/03/2022	01	06/09/2022	J	07251		0,00
THELE MATTOS DA ROSA	1.288,02	317,43	206.29717.07-3	317,43	15/08/2022	01	23/09/2022	J	07251		0,00
HEINZ GERD PREDIGER	2.158,38	738,32	210.63079.44-8	738,32	13/06/2022	01	30/09/2022	J	04141		0,00

RELAÇÃO DOS TRABALHADORES COM GRRF CONSTANTES NO ARQUIVO SEFIP
 MODALIDADE : "BRANCO"-RECOLHIMENTO AO FGTS E DECLARAÇÃO À PREVIDÊNCIA

858700001622 680001792217 007669050820 423036800010
 8581000000005 175501792218 007669050021 423036800010

EMPRESA: ORTOMOBIL INDUSTRIA E COMERCIO LTDA INSCRIÇÃO: 24.230.368/0001-04
 COMP: 09/2022 COD REC: 115 COD GPS: 2100 FPAS: 507 OUTRAS ENT: 0079 SIMPLES: 1 RAT: 3.0 FAP: 0.50 RAT AJUSTADO: 1.50
 TOMADOR/OBRA: INSCRIÇÃO:

NOME TRABALHADOR PIS/PASEP/CI ADMISSÃO CAT OCOR DATA/COD MOVIMENTAÇÃO CBO
 REM SEM 13° SAL REM 13°SAL BASE CÁL 13°SAL PREV SOC CONTRIB SEG DEVIDA DEPÓSITO JAM
 BASE CÁL PREV SOCIAL

CLAUDINEI FERREIRA 114,31 339,90 209.35827.71-9 20/06/2022 01 17/09/2022 I3 07214
 339,90 34,06 0,00

RELAÇÃO DOS TRABALHADORES CONSTANTES NO ARQUIVO SEFIP
MODALIDADE: "BRANCO"-RECOLHIMENTO AO FGTS E DECLARAÇÃO À PREVIDÊNCIA

858700001622 680001792217 007669050820 423036800010
8581000000005 175501792218 007669050021 423036800010

EMPRESA: ORTOMOBIL INDUSTRIA E COMERCIO LTDA FPAS: 507 OUTRAS ENT: 0079 SIMPLES: 1 RAT: 3.0 INSCRIÇÃO: 24.230.368/0001-04
COMP: 09/2022 COD REC: 115 COD GPS: 2100 FAP: 0.50 RAT AJUSTADO: 1.50
TOMADOR/OPERA: INSCRIÇÃO:

NOME TRABALHADOR	REM SEM 13º SAL	REM 13º SAL	BASE CÁL 13º SAL PREV SOC	BASE CÁL PREV SOCIAL	PIS/PASEP/CI	CONTRIB SEG DEVIDA	ADMISSÃO	CAT	OCOR	DATA/COD MOVIMENTAÇÃO	CBO
ADRIANO CESAR DE OLIVEIRA	3.261,68	0,00	206.64605.66-9	0,00	23/07/2021	01	260,93	07243	0,00		
ALESSANDRA FONTANIVE CHIES	3.497,99	0,00	207.13723.44-5	0,00	09/08/2021	01	279,83	04110	0,00		
ALEXSANDRO JAHN	2.188,90	0,00	201.45000.20-0	0,00	02/09/2022	01	175,11	04141	0,00		
AMANDA BOLSONI	2.119,69	0,00	207.17206.85-2	0,00	28/03/2022	01	169,57	07251	0,00		
ANA AMELIA DOS SANTOS	1.915,43	0,00	160.86591.58-0	0,00	11/07/2022	01	153,24	07251	0,00		
ANA CATIA HENSEL	2.208,50	0,00	201.85771.07-0	0,00	08/08/2022	01	176,68	07242	0,00		
ANA REGINA FERRAZ DA SILVA	2.819,77	0,00	125.35522.82-0	0,00	08/03/2021	01	225,59	03144	0,00		
ANDRIGO HENRIQUE GEHRING	2.968,40	0,00	204.40966.44-7	0,00	05/01/2022	01	237,47	07251	0,00		
BRAYAN SILVEIRA VIEIRA	1.824,29	0,00	161.54127.57-0	0,00	24/08/2022	01	145,95	04110	0,00		
BRUNO SEIBEL	2.211,99	0,00	145.93598.47-4	0,00	01/02/2022	01	176,96	07212	0,00		
CHARLINE TABORDA DOS SANTOS	2.304,49	0,00	165.26577.55-6	0,00	11/07/2022	01	184,35	03911	0,00		
CHRISTIAN BERGONSI	4.090,71	0,00	204.72653.52-5	0,00	13/09/2019	01	327,25	04221	0,00		
CLARINDA DA SILVA DE OLIVEIRA	2.141,30	0,00	162.03547.25-6	0,00	28/03/2022	01	171,30	07214	0,00		
CLAUDIO SCHMIDT DALMOR	1.404,09	0,00	212.90092.07-0	0,00	13/06/2022	01	112,32	07212	0,00		
DAIANE ELISA MARMITT	1.965,15	0,00	210.56412.33-1	0,00	24/08/2022	01	157,21	07212	0,00		

RELAÇÃO DOS TRABALHADORES CONSTANTES NO ARQUIVO SEFIP
 MODALIDADE : "BRANCO"-RECOLHIMENTO AO FGTS E DECLARAÇÃO À PREVIDÊNCIA

858700001622 680001792217 007669050820 423036800010
 .858100000005 175501792218 007669050021 423036800010

EMPRESA: ORTOMOBIL INDUSTRIA E COMERCIO LTDA
 COMP: 09/2022 COD REC:115 COD GPS: 2100
 TOMADOR/OBRA: FPAS: 507 OUTRAS ENT: 0079 SIMPLES: 1 RAT: 3.0
 INSCRIÇÃO: 24.230.368/0001-04
 FAP: 0.50 RAT AJUSTADO: 1.50

NOME TRABALHADOR	REM 13°SAL	BASE CÁL 13°SAL PREV SOC	PIS/PASEP/CI	CONTRIB SEG DEVIDA	ADMISSÃO	CAT	OCOR	DATA/COD MOVIMENTAÇÃO	CBO
REM SEM 13° SAL	BASE CÁL PREV SOCIAL							DEPÓSITO	JAM
DARLAN JOSE DA SILVA ROSA	0,00	127.03481.68-5	0,00	27/06/2022	01			246,27	07243
DEIVIS DANIEL DIEHL	0,00	201.47195.38-6	0,00	03/11/2020	01			301,43	04142
DICKSON JESUS BETANCOURT RAMIREZ	0,00	268.94839.86-5	0,00	03/02/2022	01			219,90	07251
DIEGO LUIS KOCHHANN	0,00	207.09082.78-3	0,00	21/09/2021	01			195,82	07251
DIEGO SANTOS DE LIMA	0,00	160.24166.34-7	0,00	16/02/2022	01			325,31	07212
EDEMAR KURTZ	0,00	125.48342.11-7	0,00	16/05/2019	01			251,12	0,00
ELAINE DA ROSA	0,00	268.69661.78-0	0,00	13/06/2022	01			170,85	07251
ERNESTO ABEL	0,00	128.05914.70-0	0,00	21/03/2022	01			230,43	0,00
EUSEBIO ISMAEL CASTILHOS	0,00	122.70063.90-4	0,00	05/01/2022	01			209,36	03542
EVERTON LUIZ KOCHHANN	0,00	160.17464.45-1	0,00	26/09/2022	01			70,56	0,00
FABIO BUENO	0,00	128.45170.67-1	0,00	01/07/2021	01			178,43	07243
FERNANDA PIACHI	0,00	127.80169.68-2	0,00	16/11/2021	01			214,26	07251
GRAZIELI GOMES DA SILVA	0,00	150.82313.97-9	0,00	08/08/2022	01			152,81	0,00
ILSE MARIA ALFLEN	0,00	161.89808.88-4	0,00	01/10/2020	01			223,84	04141
IVANIR JOAO DALMOR	0,00	128.05432.72-1	0,00	01/09/2020	01			321,11	07243
				398,11					0,00

RELAÇÃO DOS TRABALHADORES CONSTANTES NO ARQUIVO SEFIP
 MODALIDADE : "BRANCO"-RECOLHIMENTO AO FGTS E DECLARAÇÃO À PREVIDÊNCIA

858700001622 680001792217 007669050820 423036800010
 858100000005 175501792218 007669050021 423036800010

EMPRESA: ORTOMOBIL INDUSTRIA E COMERCIO LTDA
 COMP: 09/2022 COD REC:115 COD GPS: 2100
 TOMADOR/OBRA:

FPAS: 507

OUTRAS ENT: 0079

SIMPLES: 1

RAT: 3.0

INSCRIÇÃO: 24.230.368/0001-04
 FAP: 0.50 RAT AJUSTADO: 1.50
 INSCRIÇÃO:

NOME TRABALHADOR	REM 13º SAL	BASE CÂL 13º SAL PREV SOC	PTS/PASEP/CI	BASE CÂL PREV SOCIAL	CONTRIB SEG DEVIDA	ADMISSÃO	CAT	OCOR	DATA/COD MOVIMENTAÇÃO	CBO
REM SEM 13º SAL	BASE CÂL 13º SAL PREV SOCIAL	PREV SOCIAL	PREV SOCIAL	PREV SOCIAL	PREV SOCIAL	DATA/COD MOVIMENTAÇÃO	DEPÓSITO	JAM		
IVO DOS SANTOS FERREIRA	2.606,03	108.42256,35-8	0,00	25/11/2021	01	208,49	07212			
JAQUELINE DE OLIVEIRA FERREIRA	471,85	210.11567,02-6	0,00	26/09/2022	01	37,74	02524			
JAYME HASTENREUFEL	2.893,92	120.36233,61-0	0,00	16/03/2021	01	231,52	07251			
JONATHAN MARCOS CHISINI	7.238,10	207.69021,74-8	0,00	01/07/2022	01	579,04	05201			
JULIO CESAR DUARTE BOAVENTURA	3.021,64	123.73771,70-7	0,00	11/07/2022	01	241,74	07212			
JULIO CEZAR GOMES DA SILVA JUNIOR	3.018,30	130.62819,70-6	0,00	21/03/2022	01	241,47	07214			
KATIA SILENE DA SILVA PEREIRA	2.161,64	161.82422,92-1	0,00	08/08/2022	01	172,94	07251			
LILIANA SUELI DA ROSA	2.639,85	212.83157,01-4	0,00	29/07/2021	01	211,18	04141			
LOUVANI HEGELE RODRIGUES	2.004,85	125.27718,09-6	0,00	24/08/2022	01	160,39	07251			
LUCIANA CARVALHO FERRARI	1.960,35	126.36480,71-6	0,00	05/01/2022	01	156,83	05143			
LUCIANE ENGEL SEGER	3.244,29	127.99068,67-9	0,00	18/04/2022	01	259,55	03912			
LUIS FERNANDO MOREIRA DE MOREIRA	2.488,39	126.53160,68-6	0,00	13/10/2021	01	199,08	07251			
MAICON JOSE WESCHENFELDER	3.445,75	163.78380,60-1	0,00	11/03/2020	01	275,66	07214			
MALISE MARIA ALFLEN	2.300,98	127.55829,68-2	0,00	01/02/2021	01	184,08	07251			
MANOEL LUIS ALFLEN	2.912,94	268.64180,95-4	0,00	14/02/2022	01	233,03	07251			

RELAÇÃO DOS TRABALHADORES CONSTANTES NO ARQUIVO SEFIP
 MODALIDADE : "BRANCO"-RECOLHIMENTO AO FGTS E DECLARAÇÃO À PREVIDÊNCIA

858700001622 680001792217 007669050820 423036800010
 858100000005 175501792218 007669050021 423036800010

EMPRESA: ORTOMOBIL INDUSTRIA E COMERCIO LTDA
 COMP: 09/2022 COD REC:115 COD GPS: 2100
 TOMADOR/OBRA: FPPAS: 507 OUTRAS ENT: 0079 SIMPLES: 1 RAT: 3.0
 INSCRIÇÃO: 24.230.368/0001-04
 FAP: 0.50 RAT AJUSTADO: 1.50
 INSCRIÇÃO:

Nome	REM SEM 13° SAL	REM 13° SAL	BASE CÁL	PIS/PASEP/CI	BASE CÁL 13° SAL PREV SOC	CONTRIB	SEG DEVIDA	CAT	OCOR	DATA/COD MOVIMENTAÇÃO	DEPOSITO	CBO JAM
MARCELO KAFFER	6.257,79	0,00	209.69514.61-6	0,00	25/02/2021	712,26	01	01	500,62	03186	0,00	0,00
MARIA SUZANA DE OLIVEIRA BOAVENTURA	2.480,17	0,00	164.50672.06-5	0,00	17/08/2021	206,61	01	01	198,41	07242	0,00	0,00
MARLI WILMSEN ALFLEN	2.032,15	0,00	125.48218.83-1	0,00	01/09/2020	164,71	01	01	162,58	07251	0,00	0,00
MATEUS JUNIOR WERNER	2.191,25	0,00	164.06995.64-4	0,00	29/08/2022	179,03	01	01	175,30	04141	0,00	0,00
MAURICIO GONCALVES DE AZEVEDO	5.140,16	0,00	130.55081.67-5	0,00	01/11/2021	555,79	01	01	411,22	07202	0,00	0,00
MICHAEL JOSE LOUIS	1.983,60	0,00	164.70705.28-7	0,00	18/04/2022	160,34	01	01	158,68	07251	0,00	0,00
MISSILENE GONCALVES FERREIRA	2.289,83	0,00	207.21573.76-7	0,00	23/05/2022	187,90	01	01	183,18	07251	0,00	0,00
NADIR VILLAGRAND SANTIAGO	2.933,26	0,00	123.26087.25-0	0,00	01/06/2021	260,98	01	01	234,67	07245	0,00	0,00
NICOLE DENISE ANSCHAU	2.639,92	0,00	204.61680.08-9	0,00	11/03/2020	225,78	01	01	211,19	07251	0,00	0,00
RAFAEL CORREA	2.381,89	0,00	130.87429.67-7	0,00	16/11/2021	196,19	01	01	190,56	07242	0,00	0,00
RAQUELI WESCHENFELDER	5.020,47	0,00	209.63926.12-2	0,00	24/06/2021	539,04	01	01	401,63	04110	0,00	0,00
REJANE TOLEDO	2.656,93	0,00	128.78986.67-0	0,00	05/01/2022	227,82	01	01	212,56	07251	0,00	0,00
RENE DAPPER	4.762,85	0,00	123.85875.02-2	0,00	01/02/2022	502,97	01	01	381,03	04142	0,00	0,00
ROSIELLI DOS SANTOS TEIXEIRA	2.195,00	0,00	165.83717.19-1	0,00	24/08/2022	179,37	01	01	175,60	07212	0,00	0,00
SABRINA BUENO DE CAMPOS	2.035,68	0,00	204.40966.47-1	0,00	20/06/2022	165,03	01	01	162,85	07212	0,00	0,00

RELAÇÃO DOS TRABALHADORES CONSTANTES NO AROUIVO SEFIP
 MODALIDADE : "BRANCO"-RECOLHIMENTO AO FGTS E DECLARAÇÃO À PREVIDÊNCIA

858700001622 680001792217 007669050820 423036800010
 858100000005 175501792218 007669050021 423036800010

EMPRESA: ORTOMOBIL INDUSTRIA E COMERCIO LTDA
 COMP: 09/2022 COD REC: 115 COD GPS: 2100 FPPAS: 507 OUTRAS ENT: 0079 SIMPLES: 1 RAT: 3.0 INSCRIÇÃO: 24.230.368/0001-04
 TOMADOR/OBRA: FAP: 0.50 RAT AJUSTADO: 1.50
 INSCRIÇÃO:

NOME TRABALHADOR	REM 13º SAL	BASE CÂL 13º SAL PREV SOC	PIS/PASEP/CI	CONTRIB SEG DEVIDA	ADMISSÃO	CAT	OCOR	DATA/COD MOVIMENTAÇÃO	CBO
REM SEM 13º SAL	BASE CÂL PREV SOCIAL							DEPÓSITO	JAM
SILVIO VEIGA	1.901,32	165.88992.46-8	0,00	18/04/2022	01			152,10	07212
	0,00	0,00		152,93					0,00
SOLANGE CRISTINA GARCIA DA SILVA	2.682,43	210.36387.78-1	0,00	09/08/2021	01			214,59	07251
	0,00	0,00		230,88					0,00
TAIS ALVES	2.990,77	165.44818.69-1	0,00	01/10/2020	01			239,26	07251
	0,00	0,00		267,89					0,00
TARCISO SEIBEL	3.751,86	127.79304.69-5	0,00	03/11/2020	01			300,15	03186
	0,00	0,00		361,43					0,00
TATIANE GORETE HENSEL	2.140,99	165.53862.95-9	0,00	23/05/2022	01			171,27	07251
	0,00	0,00		174,50					0,00
TIAGO NUNES	2.895,58	129.14901.68-4	0,00	16/02/2022	01			231,65	07243
	0,00	0,00		256,46					0,00
VANDERLEI VICENTINI	2.372,65	128.56171.67-4	0,00	23/06/2022	01			189,82	07243
	0,00	0,00		195,35					0,00
VANESSA SCHONS	1.347,76	267.83291.39-0	0,00	12/09/2022	01			107,82	04110
	0,00	0,00		103,11					0,00
VILSON MAFFEI	2.637,43	124.99500.74-5	0,00	23/02/2022	01			211,00	07243
	0,00	0,00		225,48					0,00
VINICIUS PENNEADO FERREIRA	2.981,03	166.08356.97-9	0,00	03/11/2020	01			238,48	07251
	0,00	0,00		266,72					0,00

MINISTÉRIO DO TRABALHO E EMPREGO - MTE
GFIP - SEFIP 8.40 (23/08/2022) TABELAS 44.0 (25/01/2022)

MINISTÉRIO DA FAZENDA - MF

DATA: 06/10/2022
HORA: 09:02:00
PÁG : 0008/0012

RELAÇÃO DOS TRABALHADORES CONSTANTES NO ARQUIVO SEFIP
MODALIDADE : "BRANCO"-RECOLHIMENTO AO FGTS E DECLARAÇÃO À PREVIDÊNCIA

858700001622 680001792217 007669050820-423036800010
858100000005 175501792218 007669050021 423036800010

EMPRESA: ORTOMOBIL INDUSTRIA E COMERCIO LTDA
COMP: 09/2022 COD REC: 115 COD GPS: 2100
TOMADOR/OBRA: INSCRIÇÃO: 24.230.368/0001-04
FAP: 0.50 RAT AJUSTADO: 1.50

NOME TRABALHADOR REM SEM 13° SAL REM 13°SAL BASE CÁL 13°SAL PREV SOC CONTRIB SEG DEVIDA DATA/COD MOVIMENTAÇÃO CBO
REM SEM 13° SAL BASE CÁL PREV SOCIAL

NOME TRABALHADOR	REM SEM 13° SAL	REM 13°SAL	BASE CÁL 13°SAL PREV SOC	CONTRIB SEG DEVIDA	DATA/COD MOVIMENTAÇÃO	CBO
ARTHUR DA SILVA BECKER DIEMER	567,00	0,00	271.10968.09-5	10/08/2022	07	07156
GABRIEL ERTHAL	310,64	0,00	237.07283.67-0	21/07/2021	07	0,00
				23,29		04110
						0,00

MINISTÉRIO DO TRABALHO E EMPREGO - MTE
 GFIP - SEFIP 8.40 (23/08/2022) TABELAS 44.0 (25/01/2022)

MINISTÉRIO DA FAZENDA - MF

DATA: 06/10/2022
 HORA: 09:02:00
 PÁG : 0009/0012

RELAÇÃO DOS TRABALHADORES CONSTANTES NO ARQUIVO SEFIP
 MODALIDADE : "BRANCO"-RECOLHIMENTO AO FGTS E DECLARAÇÃO À PREVIDÊNCIA

858700001622 680001792217 007669050820 423036800010
 858100000005 175501792218 007669050021 423036800010

EMPRESA: ORTOMOBIL INDUSTRIA E COMERCIO LTDA
 COMP: 09/2022 COD REC:115 COD GPS: 2100
 TOMADOR/OBRA:

FPAS: 507

OUTRAS ENT: 0079

SIMPLES: 1

RAT: 3.0

INSCRIÇÃO: 24.230.368/0001-04
 FAP: 0.50 RAT AJUSTADO: 1.50
 INSCRIÇÃO:

NOME TRABALHADOR	REM 13º SAL	BASE CÁL 13º SAL	PIS/PASEP/CI	CONTRIB SEG DEVIDA	ADMISSÃO	CAT	OCOR	DATA/COD MOVIMENTAÇÃO	CBO
REM SEM 13º SAL	BASE CÁL PREV SOCIAL	PIS/PASEP/CI	CONTRIB SEG DEVIDA	ADMISSÃO	CAT	OCOR	DATA/COD MOVIMENTAÇÃO	JAM	
FABIO ANDRE PERSCH	5.000,00	124.99570.67-0	0,00	01/05/2021	11			01210	
LEANDRO PERSCH	5.000,00	124.93262.16-8	0,00	01/05/2021	11			01210	
LEANDRO THUMS	5.000,00	127.73734.69-8	0,00	01/05/2021	11			01210	
MARCOS CHIES SCOTTA	5.000,00	125.10490.31-3	0,00	01/05/2021	11	05		01210	
DIEGO ANGELI	800,00	209.69506.82-6	0,00		13			02144	
			88,00					0,00	

TOTALS DA EMPRESA/TOMADOR 3.207,07 20.624,83 16.285,55 0,00
 222.274,81 3.207,07

RELAÇÃO DOS TRABALHADORES CONSTANTES NO ARQUIVO SEFIP
 RESUMO DO FECHAMENTO - EMPRESA
 MODALIDADE : "BRANCO"-RECOLHIMENTO AO FGTS E DECLARAÇÃO À PREVIDÊNCIA

858700001622 680001792217 007669050820 423036800010
 858100000005 175501792218 007669050021 423036800010

EMPRESA: ORTOMOBIL INDUSTRIA E COMERCIO LTDA Nº DE CONTROLE: JRF1d81HIR00000-8 Nº ARQUIVO: 081rIGXyaIz0000-4
 COMP: 09/2022 COD REC:115 COD GPS: 2100 FPAS: 507 OUTRAS ENT: 0079 SIMPLES: 1 RAT: 3.0 INSCRIÇÃO: 24.230.368/0001-04
 TOMADOR/OBRA: FAP: 0.50 RAT AJUSTADO: 1.50 INSCRIÇÃO:

LOGRADOURO: 23 DE MARCO 1085 BAIRRO: CAMPESTRE ALTO CNAE PREPONDERANTE: 3092000
 CIDADE: SAO PEDRO DA SERRA UF: RS CEP: 95758-000 CNAE: 3092000

CAT	QUANT	REMUNERAÇÃO SEM 13°	REMUNERAÇÃO 13°	BASE CÁL PREV SOC	BASE CÁL 13° PREV SOC
01	79	200.482,86	2.867,17	200.453,00	3.207,07
07	2	877,64	0,00	877,64	0,00
11	4	20.000,00	0,00	20.000,00	0,00
13	1	800,00	0,00	800,00	0,00
TOTAIS:	86	222.160,50	2.867,17	222.130,64	3.207,07

MINISTÉRIO DO TRABALHO E EMPREGO - MTE
GFIP - SEFIP 8.40 (23/08/2022) TABELAS 44.0 (25/01/2022)

MINISTÉRIO DA FAZENDA - MF

DATA: 06/10/2022
HORA: 09:02:00
PÁG: 0011/0012

RELAÇÃO DOS TRABALHADORES CONSTANTES NO ARQUIVO SEFIP
RESUMO DO FECHAMENTO - EMPRESA

FGTS

858700001622 680001792217 007669050820 423036800010
8581000000005 175501792218 007669050021 423036800010

EMPRESA: ORTONOBIL INDUSTRIA E COMERCIO LTDA
COMP: 09/2022 COD REC: 115 COD GPS: 2100
TOMADOR/OBRA:

Nº DE CONTROLE: JRF1d81HIR00000-8
FPAS: 507 OUTRAS ENT: 0079 SIMPLES: 1 RAT: 3.0

Nº ARQUIVO: 081rIGxyaiz0000-4
INSCRIÇÃO: 24.230.368/0001-04
FAP: 0.50 RAT AJUSTADO: 1.50
INSCRIÇÃO:

LOGRADOURO: 23 DE MARCO 1085
CIDADE: SAO PEDRO DA SERRA

UF: RS CEP: 95758-000

BAIRRO: CAMPESTRE ALTO

CNAE PREPONDERANTE: 3092000
CNAE: 3092000

MODALIDADE: "Branco"-RECOLHIMENTO AO FGTS E DECLARAÇÃO À PREVIDÊNCIA

FGTS - 8%

FGTS - 2%

REMUNERAÇÃO SEM 13º SALÁRIO
REMUNERAÇÃO 13º SALÁRIO

200.482,86
2.867,17

877,64
0,00

QUANTIDADE TRABALHADORES

78

2

VALORES DO FGTS

DATA DE RECOLHIMENTO ATÉ 07/10/2022

DEPÓSITO FGTS 16.268,00
ENCARGOS FGTS 0,00
ENCARGOS FGTS 17,55

CONTRIB SOCIAL 0,00

ENCARGOS CONTRIB SOCIAL 0,00

TOTAL RECOLHER 16.268,00

17,55

RESUMO DAS INFORMAÇÕES À PREVIDÊNCIA SOCIAL CONSTANTES NO ARQUIVO SEFIP
 EMPRESA

EMPRESA: ORTOMOBIL INDUSTRIA E COMERCIO LTDA Nº DE CONTROLE: JRF1d81HTR00000-8 Nº ARQUIVO: 081r1gXyaltz0000-4
 COMP: 09/2022 COD REC: 115 COD GPS: 2100 FPAS: 507 OUTRAS ENT: 0079 SIMPLES: 1 INSCRIÇÃO: 24.230.368/0001-04
 TOMADOR/OBRA: BAIRRO: CAMPESTRE ALTO CNAE PREPONDERANTE: 3092000
 LOGRADOURO: 23 DE MARCO 1085 UF: RS CEP: 95758-000 TELEFONE: 0054 3464 3300 CNAE: 3092000
 FAP: 0.50 RAT AJUSTADO: 1.50

VALOR DEV PREV SOC CALCULADO SEFIP: 80.623.61 CONTRIB SEGURADOS - DEVIDA: 20.624.83
 SALÁRIO FAMÍLIA: 0.00 RECEITA EVENTO DESP/PATROCÍNIO: 0.00
 SALÁRIO MATERNIDADE: 0.00 PERC DE ISENÇÃO DE FIANTROPIA: 0.00
 VALORES PAGOS COOP TRABALHO - SEM ADICIONAL: 0.00 13º SALÁRIO MATERNIDADE: 0.00
 VALORES PAGOS COOP TRABALHO - ADIC. 15 ANOS: 0.00 COM PRODUÇÃO PJ: 0.00
 VALORES PAGOS COOP TRABALHO - ADIC. 20 ANOS: 0.00 COM PRODUÇÃO PF: 0.00
 VALORES PAGOS COOP TRABALHO - ADIC. 25 ANOS: 0.00 VALOR DAS FATURAS EMITIDAS PARA O TOMADOR: 0.00

COMPENSAÇÃO PERÍODO INICIAL: PERÍODO FINAL: VALOR SOLICITADO: 0.00
 VALOR ABATIDO: 0.00 VALOR A COMPENSAR: 0.00 VALOR EXCEDENTE AO LIMITE DOS 30%: 0.00

RETENÇÃO (LEI 9.711/98) VALOR INFORMADO: 0.00 VALOR ABATIDO PELO SEFIP: 0.00 VALOR A COMPENSAR/RESTITUIR: 0.00

BASE DE CÁLCULO APOSENTADORIA ESPECIAL/OCORRÊNCIA 20 ANOS: 0.00 25 ANOS: 0.00
 15 ANOS: 0.00 QUANTIDADE: 0 QUANTIDADE: 0
 QUANTIDADE: 0 QUANTIDADE: 0

QUANTIDADE DE MOVIMENTAÇÕES / CÓDIGOS

H :	0	I1:	0	I2:	0	I3:	1	I4:	0	I5:	0	J :	6	K :	0	L :	0	M :	0
N1:	0	N2:	0	N3:	0	O1:	1	O2:	0	O3:	0	P1:	0	P2:	0	P3:	0	Q1:	0
Q2:	0	Q3:	0	Q4:	0	Q5:	0	Q6:	0	Q7:	0	R :	0	R1:	0	S2:	0	S3:	0
T1:	0	T2:	0	U1:	0	U2:	0	U3:	0	V3:	0	W :	0	X :	0	X1:	0	Y :	1
Z1:	0	Z2:	1	Z3:	0	Z4:	0	Z5:	1	Z6:	0	Z :	0	Z1:	0	Z2:	1	Z3:	1



REPÚBLICA FEDERATIVA DO BRASIL
ESTADO DO RIO GRANDE DO SUL
Comarca de Montenegro
REGISTRO DE IMÓVEIS DE MONTENEGRO
Narciso Aldana - Oficial

Página 1 de 8

CERTIFICO, usando a faculdade que me confere a Lei e por assim ter sido pedido, que revendo neste Ofício, o Livro nº 2 - Registro Geral, verifiquei constar na matrícula o inteiro teor seguinte:



REGISTRO DE IMÓVEIS - MONTENEGRO *Narciso Aldana*

LIVRO N.º 2 - REGISTRO GERAL

FLS.	MATRICULA
01	26.572

MONTENEGRO, 04 de julho de 1994

IMÓVEL: UMA ÁREA DE TERRAS, sem benfeitorias, com a superfície de 69.166,66m², situada no lugar denominado CAMPESTRE, no município de SÃO PEDRO DA SERRA-RS, zona rural, confrontando-se: ao NORTE, com a Estrada Geral; ao SUL, com José Valter Zanchetta; a LESTE, com Lucindo Donatti; e, a OESTE, com Aristides Zanchetta.-CADASTRO RURAL-INCRA - 852.104.031.283.7. Área total 41,5. Módulo 18,0. Nº de Módulos 1,88. FMP 3,0 e 852.104.031.291.8. Área total 18,1. Módulo 18,0 Nº de Módulos 0,81. FMP 3,0.-PROPRIETÁRIOS:CLAUDIO ARNILDO HARTMANN CIC 190.971.310-49, aposentado, e sua mulher JACINTHA HARTMANN, do lar, ambos brasileiros, casados pelo regime da comunhão universal - de bens antes da vigência da Lei 6515/77, residentes e domiciliados na cidade de Cachoeirinha-RS.-REGISTRO ANTERIOR: Lº 2-RG, R.12-26410

O Oficial: *Narciso Aldana*
Narciso Aldana

AV.1-26.572 - Montenegro, 18 de Julho de 2012 - Conforme Escritura Pública lavrada em 18 de abril de 2012, pelo Tabelionato de Notas Pezzuol da cidade de Salvador do Sul, neste Estado (Lº 21, fl. 084, nº 3.144), fica constatado que foi apresentado CCIR do imóvel objeto da presente, que se acha cadastrado no INCRA sob o código: 950 157 984 558 0; área total: 6,9; módulo: 18,0; nº de módulos: 0,38; FMP: 3,0; exercício: 2006 a 2009, fica constatado que foram apresentadas as seguintes certidões: certidão negativa de débitos do ITR do imóvel nº 4.154.195-2, emitida em 07 de março de 2012, sob o código de controle nº CC94.310B.8293.FE87, certidão negativa de débitos nº 2832260, emitida em 13 de abril de 2012, pelo Instituto Brasileiro do Meio Ambiente e dos Recursos Naturais Renováveis - IBAMA; Certidão de Situação Fiscal nº 4869645, emitida em 13 de abril de 2012, pela Secretaria da Fazenda da Receita Estadual, com autenticação nº 322622290365226, abrangendo a FEPAM, e, foi apresentada neste Serviço, Certidão Negativa de Débitos Ambiental Municipal nº 049/2012, emitida em 22 de março de 2012, pela Secretaria Municipal de Agricultura e Meio Ambiente do Município de São Pedro da Serra, neste Estado, todas em nome de Cláudio Arnildo Hartmann. Emol: R\$ 22,10. Selo Digital nº 0370.03.1200002.01099 - R\$ 0,50. Título Protocolado no Lº 1-N, nº 164.009 em 11 de Julho de 2012. DG

O Oficial: *Narciso Aldana* Narciso Aldana

Continua na Próxima Página -



Continuação da Página Anterior

Narciso Aldana

01v 26.572

Montenegro, 18 de Julho de 2012
AV.2-26.572 - Montenegro, 18 de Julho de 2012 - Conforme Escritura Pública lavrada em 18 de abril de 2012, pelo Tabelionato de Notas Pezzuol da cidade de Salvador do Sul, neste Estado (Lº 21, fl. 084, nº 3.144), faleceu no dia 04 de julho de 2001, **CLÁUDIO ARNILDO HARTMANN** (Registro de Óbito lavrado pelo Registro Civil das Pessoas Naturais da 3ª Zona da cidade de Porto Alegre, neste Estado no Lº C-168, fis. 110, nº 71.236). Emol: R\$ 22,10. Selo Digital nº 0370.03.1200002.01100 - R\$ 0,50. Título Protocolado no Lº 1-N, nº 164.009 em 11 de Julho de 2012. DG

O Oficial: *Narciso Aldana*
Narciso Aldana

R.3-26.572 - Montenegro, 18 de Julho de 2012 - **TRANSMITENTE: ESPÓLIO DE CLÁUDIO ARNILDO HARTMANN**, CPF nº 190.971.310-49. **ADQUIRENTE: JACINTHA HARTMANN**, CPF nº 916.241.690-15, portadora da carteira de identidade nº 4024945273, brasileira, viúva, aposentada, residente e domiciliada à Avenida Lidio Batista Soares, nº 520, na cidade de Cachoeirinha, neste Estado. **TÍTULO: Partilha Amigável. FORMA DO TÍTULO: Escritura Pública** lavrada em 18 de abril de 2012, pelo Tabelionato de Notas Pezzuol da cidade de Salvador do Sul, neste Estado (Lº 21, fl. 084, nº 3.144). **VALOR: R\$ 34.583,33 para partilha amigável e R\$ 38.050,00 para efeitos fiscais, correspondente a área de 34.583,33m² das terras.** Emols: R\$ 227,90. Selo Digital nº 0370.06.1100008.00440 - R\$ 4,85. Título Protocolado no Lº 1-N, nº 164.009 em 11 de Julho de 2012. DG

O Oficial: *Narciso Aldana*
Narciso Aldana

R.4-26.572 - Montenegro, 18 de Julho de 2012 - **TRANSMITENTE: ESPÓLIO DE CLÁUDIO ARNILDO HARTMANN**, CPF nº 190.971.310-49. **ADQUIRENTE: ISABEL HELENA HARTMANN**, CPF nº 708.708.370-87, portadora da carteira de identidade nº 6062357907, brasileira, solteira, maior, comerciante, residente e domiciliada à Avenida Lidio Batista Soares, nº 520, na cidade de Cachoeirinha, neste Estado. **TÍTULO: Partilha Amigável. FORMA DO TÍTULO: Escritura Pública** lavrada em 18 de abril de 2012, pelo Tabelionato de Notas Pezzuol da cidade de Salvador do Sul, neste Estado (Lº 21, fl. 084, nº 3.144). **VALOR: R\$ 5.763,8883 para partilha amigável e R\$ 6.341,66 para efeitos fiscais, correspondente a área de 5.763,8883m² das terras.** Emols: R\$ 113,30. Selo Digital nº 0370.06.1100008.00441 - R\$ 4,85.

Continua na Próxima Página



Continuação da Página Anterior



REGISTRO DE IMÓVEIS - MONTENEGRO

LIVRO Nº 2 - REGISTRO GERAL

FLS.	MATRÍCULA
02	26.572

Montenegro, 18 de Julho de 2012

Título Protocolado no Lº 1-N, nº 164.009 em 11 de Julho de 2012. DG

O Oficial: *Narciso Aldana*
Narciso Aldana

R.5-26.572 - Montenegro, 18 de Julho de 2012 - **TRANSMITENTE:** ESPÓLIO DE CLÁUDIO ARNILDO HARTMANN, CPF nº 190.971.310-49. **ADQUIRENTE:** MARLENE MARIA HARTMANN, CPF nº 383.795.540-00, portadora da carteira de identidade nº 0873818008, brasileira, solteira, maior, comerciante, residente e domiciliada à Rua Roma, nº 240, apart. 01, Itapoan, na cidade de Salvador, no Estado da Bahia. **TÍTULO:** Partilha Amigável. **FORMA DO TÍTULO:** Escritura Pública lavrada em 18 de abril de 2012, pelo Tabelionato de Notas Pezzuol da cidade de Salvador do Sul, neste Estado (Lº 21, fl. 084, nº 3.144). **VALOR:** R\$ 5.763,8883 para partilha amigável e R\$ 6.341,66 para efeitos fiscais, correspondente a área de **5.763,8883m² das terras**. Emols: R\$ 113,30. Selo Digital nº 0370.06.1100008.00442 - R\$ 4,85. Título Protocolado no Lº 1-N, nº 164.009 em 11 de Julho de 2012. DG

O Oficial: *Narciso Aldana*
Narciso Aldana

R.6-26.572 - Montenegro, 18 de Julho de 2012 - **TRANSMITENTE:** ESPÓLIO DE CLÁUDIO ARNILDO HARTMANN, CPF nº 190.971.310-49. **ADQUIRENTE:** LUCIA BEATRIZ HARTMANN, CPF nº 319.540.060-04, portadora da carteira de identidade nº 0492142840, brasileira, solteira, maior, comerciante, residente e domiciliada à Rua Roma, nº 240, apart. 01, Itapoan, na cidade de Salvador, no Estado da Bahia. **TÍTULO:** Partilha Amigável. **FORMA DO TÍTULO:** Escritura Pública lavrada em 18 de abril de 2012, pelo Tabelionato de Notas Pezzuol da cidade de Salvador do Sul, neste Estado (Lº 21, fl. 084, nº 3.144). **VALOR:** R\$ 5.763,8883 para partilha amigável e R\$ 6.341,66 para efeitos fiscais, correspondente a área de **5.763,8883m² das terras**. Emols: R\$ 113,30. Selo Digital nº 0370.06.1100008.00443 - R\$ 4,85. Título Protocolado no Lº 1-N, nº 164.009 em 11 de Julho de 2012. DG

O Oficial: *Narciso Aldana*
Narciso Aldana

R.7-26.572 - Montenegro, 18 de Julho de 2012 - **TRANSMITENTE:** ESPÓLIO DE CLÁUDIO ARNILDO HARTMANN, CPF nº 190.971.310-49. **ADQUIRENTE:** JOSÉ JORGE CLAUDIO HARTMANN, CPF nº 319.225.970-15, portador da carteira de identidade nº 305585, expedida

Continua na Próxima Página





REGISTRO DE IMÓVEIS - MONTENEGRO
LIVRO Nº 2 - REGISTRO GERAL

FLS.	MATRÍCULA
02v	26.572

Montenegro, 18 de Julho de 2012

por COMAER RO, brasileiro, divorciado, militar da reserva, residente e domiciliado na Rua Rafael Vaz e Silva, nº 3601, Bairro Liberdade, na cidade de Porto Velho, no Estado de Rondônia. **TÍTULO:** Partilha Amigável. **FORMA DO TÍTULO:** Escritura Pública lavrada em 18 de abril de 2012, pelo Tabelionato de Notas Pezzuol da cidade de Salvador do Sul, neste Estado (Lº 21, fl. 084, nº 3.144). **VALOR:** R\$ 5.763,8883 para partilha amigável e R\$ 6.341,66 para efeitos fiscais, **correspondente a área de 5.763,8883m² das terras.** Emols: R\$ 113,30. Selo Digital nº 0370.06.1100008.00444 - R\$ 4,85. Título Protocolado no Lº 1-N, nº 164.009 em 11 de Julho de 2012. DG

O Oficial: *Narciso Aldana*
 Narciso Aldana

R.8-26.572 - Montenegro, 18 de Julho de 2012 - **TRANSMITENTE:** ESPÓLIO DE CLÁUDIO ARNILDO HARTMANN, CPF nº 190.971.310-49. **ADQUIRENTE:** MARELI CRISTINA HARTMANN, CPF nº 467.943.870-34, portadora da carteira de identidade nº 5036660421, brasileira, solteira, maior, vendedora, residente e domiciliada à Avenida Lídio Batista Soares, nº 520, na cidade de Cachoerinha, neste Estado. **TÍTULO:** Partilha Amigável. **FORMA DO TÍTULO:** Escritura Pública lavrada em 18 de abril de 2012, pelo Tabelionato de Notas Pezzuol da cidade de Salvador do Sul, neste Estado (Lº 21, fl. 084, nº 3.144). **VALOR:** R\$ 5.763,8883 para partilha amigável e R\$ 6.341,66 para efeitos fiscais, **correspondente a área de 5.763,8883m² das terras.** Emols: R\$ 113,30. Selo Digital nº 0370.06.1100008.00445 - R\$ 4,85. Título Protocolado no Lº 1-N, nº 164.009 em 11 de Julho de 2012. DG

O Oficial: *Narciso Aldana*
 Narciso Aldana

R.9-26.572 - Montenegro, 18 de Julho de 2012 - **TRANSMITENTE:** ESPÓLIO DE CLÁUDIO ARNILDO HARTMANN, CPF nº 190.971.310-49. **ADQUIRENTE:** JOSÉ PEDRO HARTMANN, CPF nº 209.317.270-49, portador da carteira de identidade nº 15339473, brasileiro, solteiro, maior, mecânico montador, residente e domiciliado à Avenida Lídio Batista Soares, nº 520, na cidade de Cachoerinha, neste Estado. **TÍTULO:** Partilha Amigável. **FORMA DO TÍTULO:** Escritura Pública lavrada em 18 de abril de 2012, pelo Tabelionato de Notas Pezzuol da cidade de Salvador do Sul, neste Estado (Lº 21, fl. 084, nº 3.144). **VALOR:** R\$ 5.763,8883 para partilha amigável e R\$ 6.341,66 para efeitos fiscais, **correspondente a área de 5.763,8883m² das**

Continua na Próxima Página



Continuação da Página Anterior



REGISTRO DE IMÓVEIS - MONTENEGRO
LIVRO Nº 2 - REGISTRO GERAL

FLS.	MATRÍCULA
03	26.572

Montenegro, 18 de Julho de 2012

terras. Emols: R\$ 113,30. Selo Digital nº 0370.06.1100008.00446 - R\$ 4,85. Título Protocolado no Lº 1-N, nº 164.009 em 11 de Julho de 2012. DG

O Oficial: *Narciso Aldana*
 Narciso Aldana

AV.10-26.572 - Montenegro, 17 de Abril de 2013 - Conforme Escritura Pública lavrada em 14 de março de 2013, pelo Tabelionato de Notas Pezzuol da cidade de Salvador do Sul, neste Estado (Lº 88, fl.041, nº 7.348), fica constatado que foi apresentada certidão negativa de débitos do ITR do imóvel nº 4.154.195-2, emitida em 12 de março de 2013, sob o código de controle nº 2C4F.190E.3CC0.FDF4. Emol: R\$ 23,60. Selo Digital nº 0370.03.1200007.02142 (Isento). Título Protocolado no Lº 1-O, nº 168.443 em 18 de Março de 2013. AV

O Oficial: *Narciso Aldana*
 Narciso Aldana

AV.11-26.572 - Montenegro, 17 de Abril de 2013 - Conforme Escritura Pública lavrada em 14 de março de 2013, pelo Tabelionato de Notas Pezzuol da cidade de Salvador do Sul, neste Estado (Lº 88, fl.041, nº 7.348), a adquirente no R.4: **ISABEL HELENA HARTMANN**; a adquirente no R.5: **MARLENE MARIA HARTMANN**; a adquirente no R.6: **LUCIA BEATRIZ HARTMANN**; e, a adquirente no registro R.8-26.572: **MARELI CRISTINA HARTMANN**, atualmente exercem a profissão de comerciária. Emol: R\$ 52,20. Selo Digital nº 0370.04.1200008.00540 (Isento). Título Protocolado no Lº 1-O, nº 168.443 em 18 de Março de 2013. AV

O Oficial: *Narciso Aldana*
 Narciso Aldana

R.12-26.572 - Montenegro, 17 de Abril de 2013 - **TRANSMITENTES:** **JACINTHA HARTMANN**, CPF nº 916.241.690-15; **ISABEL HELENA HARTMANN**, CPF nº 708.708.370-87; **MARLENE MARIA HARTMANN**, CPF nº 383.795.540-00; **LUCIA BEATRIZ HARTMANN**, CPF nº 319.540.060-04; **JOSÉ JORGE CLAUDIO HARTMANN**, CPF nº 319.225.970-15; **MARELI CRISTINA HARTMANN**, CPF nº 467.943.870-34; **JOSÉ PEDRO HARTMANN**, CPF nº 209.317.270-49. **ADQUIRENTE:** **MUNICÍPIO DE SÃO PEDRO DA SERRA**, inscrito no CNPJ sob nº 93.235.968/0001-88, com sede na Avenida Duque de Caxias, nº 1799. **TÍTULO:** Compra e Venda. **FORMA DO TÍTULO:** Escritura Pública lavrada em 14 de março de 2013, pelo Tabelionato de Notas Pezzuol da cidade de Salvador do Sul, neste Estado (Lº 88, fl.041, nº

Continua na Próxima Página





Continuação da Página Anterior - - - - -



REGISTRO DE IMÓVEIS - MONTENEGRO

LIVRO Nº 2 - REGISTRO GERAL

Narciso Aldana

FLS.	MATRÍCULA
03v	26.572

Montenegro, 17 de Abril de 2013
 7.348). VALOR: R\$ 178.449,98 para Compra e Venda e para efeitos fiscais. Emols: R\$ 650,50.
 Selo Digital nº 0370.08.0800007.00213 (Isento). Título Protocolado no L° 1-O, nº 168.443 em 18
 de Março de 2013. AV

O Oficial: *Narciso Aldana*
 Narciso Aldana

AV.13-26.572 - Montenegro, 23 de setembro de 2020 - Conforme Provimento 89/2019 que
 estabelece a implantação do SREI, averba-se nesta matrícula a numeração do Código Nacional de
 Matrícula (CNM), o imóvel objeto da presente passa a possuir a seguinte numeração de CNM:
10023.2.0026572-32 Emol: Nihil. Processamento eletrônico de dados: Nihil. Selo Digital:
 0370.04.1900002.08688 = Nihil - 0370.01.2000001.12240 = Nihil. JV

O Oficial: *Narciso Aldana*
 Narciso Aldana

AV.14-26.572 - Montenegro, 23 de setembro de 2020 - Conforme Escritura Pública lavrada em 18
 de agosto de 2020, pelo Tabelionato de Notas de Barão, neste Estado (L° 36, fls. 174, nº 3.408),
 fica constatado que foi apresentado CCIR do imóvel objeto da presente, que se acha cadastrado no
 INCRA sob o código: 950.157.984.558-0; área total: 6,9166; módulo: 18,0000; nº de módulos:
 0,3843; FMP: 3,00; exercício: 2019, nome: Município de São Pedro da Serra, neste Estado; e
 certidão negativa de débitos do ITR do imóvel nº 4.154.195-2, emitida em 10/08/2020, sob o código
 de controle nº 377A.5E10.07C6.2184. Emol: R\$37,20. Processamento eletrônico de dados: R\$5,00.
 Selo Digital: 0370.04.1900002.08689 = R\$3,30 - 0370.01.2000001.12241 = R\$1,40. Título
 Protocolado no L° 1-U, nº 219417, em 26 de agosto de 2020. JV

O Oficial: *Narciso Aldana*
 Narciso Aldana

R.15-26.572 - Montenegro, 23 de setembro de 2020. **TRANSMITENTE: MUNICÍPIO DE SÃO
 PEDRO DA SERRA**, inscrito no CNPJ sob nº 93.235.968/0001-88. **ADQUIRENTE: ORTOMOBIL
 INDÚSTRIA E COMÉRCIO LTDA**, inscrita no CNPJ sob nº 24.230.368/0001-04, com sede na Rua
 Valentim Maffacioli - esquina com a Rua Natano Giongo, nº 88, Bairro Alfandega, Garibaldi/RS.
TÍTULO: Doação. FORMA DO TÍTULO: Escritura Pública lavrada em 18 de agosto de 2020, pelo

Continua na Próxima Página - - - - -



Continuação da Página Anterior



REGISTRO DE IMÓVEIS - MONTENEGRO

LIVRO Nº 2 - REGISTRO GERAL

Montenegro, 23 de setembro de 2020
CNM: 10023.2.0026572-32

FLS.	MATRÍCULA
04	26.572

Tabelionato de Notas de Barão, neste Estado (Lº 36, fls. 174, nº 3.408). VALOR: R\$ 40.000,00 para Atribuição e para efeitos fiscais; correspondente à área de 19.427,00m² das terras (R.12-26.572). Emol: R\$314,70. Processamento eletrônico de dados: R\$5,00. Selo Digital: 0370.06.1900002.01113 = R\$24,50 - 0370.01.2000001.12242 = R\$1,40. Título Protocolado no Lº 1-U, nº 219417, em 26 de agosto de 2020. JV

O Oficial:

Narciso Aldana

AV.16-26.572 - Montenegro, 23 de setembro de 2020 - Conforme Escritura Pública lavrada em 18 de agosto de 2020, pelo Tabelionato de Notas de Barão, neste Estado (Lº 36, fls. 174, nº 3.408), à área objeto da doação registrada no R.15-26.572, destina-se à instalação da empresa **ORTOMOBIL INDÚSTRIA E COMÉRCIO LTDA**, a qual deverá estar funcionando no prazo de até 04 anos a contar deste registro; a beneficiária deverá permanecer em atividade no imóvel pelo prazo mínimo de 10 anos; o imóvel fica gravado a Cláusula de Reversão. Emol: R\$37,20. Processamento eletrônico de dados: R\$5,00. Selo Digital: 0370.04.1900002.08690 = R\$3,30 - 0370.01.2000001.12243 = R\$1,40. Título Protocolado no Lº 1-U, nº 219417, em 26 de agosto de 2020. JV

O Oficial:

Narciso Aldana

AV.17-26.572 - Montenegro, 13 de novembro de 2020 - Foi apresentado neste serviço, CCIR do imóvel objeto da presente, que se acha cadastrado no INCRA sob o código: 950.157.984.558-0; área total: 6,9166; módulo: 18,0000; nº de módulos: 0,3843; FMP: 3,00; exercício: 2020, em nome de Município de São Pedro da Serra. Emol: R\$41,30. Processamento eletrônico de dados: R\$5,00. Selo Digital: 0370.04.2000004.00365 = R\$3,30 - 0370.01.2000003.00012 = R\$1,40. MM

O Oficial:

Narciso Aldana

R.18-26.572 - Montenegro, 13 de novembro de 2020. **CREDORA FIDUCIÁRIA: COOPERATIVA DE CRÉDITO, POUPANÇA E INVESTIMENTOS DE CARLOS BARBOSA - SICREDI SERRANA RS**, CNPJ sob o nº 90.608.712/0001-80, sediada na Av. 25 de Setembro, nº 777, na cidade de Carlos

Continua na Próxima Página



Continuação da Página Anterior -

**REGISTRO DE IMÓVEIS - MONTENEGRO****LIVRO Nº 2 - REGISTRO GERAL**Montenegro, 13 de novembro de 2020
CNM: 10023.2.0026572-32

FLS.	MATRÍCULA
04v	26.572

Barbosa, neste Estado. **DEVEDOR FIDUCIANTE:** ORTOMOBIL INDUSTRIA E COMERCIO LTDA, CNPJ sob nº 24.230.368/0001-04, com sede na R. Valentim Maffaciolli, nº 88, Bairro Alfandega, na cidade de Garibaldi/RS. **AVALISTAS:** **MARCOS CHIES SCOTTA**, CPF nº 906.223.750-91, portador da carteira de identidade nº 1053488571, expedida pela SSP/RS, brasileiro, casado pelo regime de comunhão parcial de bens, diretor comercial, residente e domiciliado na R. Nsa Sra Navegantes, s/ nº, Bairro Arroio Canoas, no município de Barão/RS; **LEANDRO THUMS**, CPF nº 003.352.140-96, portador da carteira de identidade nº 2077623508, expedida pela SJS/RS, brasileiro, casado pelo regime de separação total de bens, administrador, residente e domiciliado na R. Vicente Faraon, nº 308, Bairro Champagne, no município de Garibaldi/RS; **FABIO ANDRE PERSCH**, CPF nº 955.783.900-72, portador da carteira de identidade nº 3076265184, expedida pela SJS/RS, brasileiro, divorciado, administrador, residente e domiciliado na R. Andre Locatelli, nº 17, Bairro Tres Lagoas, no município de Garibaldi/RS; e **LEANDRO PERSCH**, CPF nº 820.655.350-91, portador da carteira de identidade nº 1076265501, expedida pela SJS/RS, brasileiro, solteiro, maior, administrador, residente e domiciliado na R. Juscelino K de Oliveira, nº 66, Bairro Centro, no município de Barão/RS. **INTERVENIENTE ANUENTE:** **TAIS BASEGGIO SCOTTA**, CPF nº 004.010.895-33, portadora da carteira de identidade nº 9073212038, expedida pela SSP/RS, brasileira, casada pelo regime de comunhão parcial de bens, assistente administrativo, residente e domiciliada na R. Maurício Cardoso, nº 112, Bairro Triângulo, no município de Carlos Barbosa/RS. **TÍTULO:** Alienação Fiduciária; correspondente à área de 19.427,00m² das terras (R.15-26.572). **FORMA DO TÍTULO:** Cédula de Crédito Bancário datado em 03 de novembro de 2020 (nº C00632209-0). **VALOR:** R\$ 1.800.000,00. **PRAZO:** Em 173 (cento e setenta e três) parcelas, vencendo-se a primeira prestação em 25/07/2021 e a última em 25/12/2035. **JUROS:** Taxa Efetiva de 6,803356% ao ano (0,550000% ao mês). Emol: R\$3.703,20. Processamento eletrônico de dados: R\$5,00. Selo Digital: 0370.09.1400005.01802 = R\$61,40 - 0370.01.2000003.00013 = R\$1,40. Título Protocolado no Lº 1-U, nº 220951, em 06 de novembro de 2020. MM

O Oficial: 
Narciso Aldana



Montenegro-RS, 02 de setembro de 2021.
Total: R\$65,60
Selo Certidão e páginas: R\$43,70 (0370.04.2100001.03030 - R\$1,30)
Busca em livros e arquivos: R\$10,00 (0370.02.2100001.21082 - R\$1,90)
Processamento eletrônico de dados: R\$5,30 (0370.01.2100001.27360 - R\$1,40)

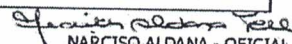

A consulta estará disponível em até 24h
no site do Tribunal de Justiça do RS
<http://go.tjrs.jus.br/selodigital/consulta>
Chave de autenticidade para consulta
100230 53 2021 00031831 36

RODRIGO ALDANA SCHOELLKOPF - Registrador Substituto
ANA CRISTINA ALVES ALDANA - Registradora Substituta
JUDITH ALDANA FELL - Escrevente Autorizada

Rua: Capitão Porfírio, 1666 - Centro - Montenegro - RS - CEP: 92.510-155 - Fone: (51) 3632-6446

04ª ALTERAÇÃO E CONSOLIDAÇÃO DO CONTRATO SOCIAL

ORTOMOBIL INDUSTRIA E COMERCIO LTDA

CNPJ: 24.230.368/0001-04

NIRE: 43207917979

MARCOS CHIES SCOTTA, brasileiro, natural de Salvador do Sul (RS), casado pelo regime de comunhão parcial de bens, nascido em 10/02/1977, comerciante, residente e domiciliado na Linha Arroio Canoas, nº405, Arroio Canoas, no município de Barão, estado do Rio Grande do Sul, CEP 95733-000, portador da Cédula de Identidade nº 1053488571 – SSP/RS e CPF nº 906.223.750-91; e

LEANDRO THUMS, brasileiro, casado pelo regime de separação total de bens, nascido em 23/10/1983, empresário, residente e domiciliado na Rua Vicente Faraon, 308, apto 104, Bairro Champagne, no município de Garibaldi (RS), CEP 95720-000, portador da Carteira Nacional de Habilitação nº 03021458000 emitida pelo DETRAN/RS em 26/08/2013 e CPF nº 003.352.140-96; e

FABIO ANDRE PERSCH, brasileiro, divorciado, nascido em 27/06/1980, empresário, residente e domiciliado na Rua Buarque de Macedo, 978, apto 102 Bairro Alfandega, no município de Garibaldi (RS), CEP 95.720-000, portador da Carteira Nacional de Habilitação nº 04073660006 emitida pelo DETRAN/RS em 17/09/2014 e CPF nº 955.783.900-72; e

LEANDRO PERSCH, brasileiro, solteiro, nascido em 11/05/1982, empresário, residente e domiciliado na Rua Juscelino K. de Oliveira, S/N, Bairro São José, no município de Barão (RS), CEP 95730-000, portador da Carteira Nacional de Habilitação nº 01701527145 emitida pelo DETRAN/RS em 04/04/2016 e CPF nº 820.655.350-91.

Únicos sócios componentes da sociedade empresária limitada que gira sob o nome empresarial de **ORTOMOBIL INDÚSTRIA E COMÉRCIO LTDA**, com sede e estabelecimento na R Valentim Maffaciolli, esquina com a Rua Natano Giongo, nº 88, Bairro Alfândega, Garibaldi, RS, CEP 95.720-000, inscrita no **CNPJ** sob o nº **24.230.368/0001-04**, com NIRE na Junta Comercial do Estado do Rio Grande do Sul sob o nº **43207917979** em 23/02/2016, resolvem promover alteração e consolidação do contrato social, nos seguintes termos:

ALTERAÇÃO CONTRATUAL

PRIMEIRA: Altera o endereço para Avenida 23 de Março, 1085, Bairro Campestre Alto, São Pedro da Serra, RS, CEP 95.758-000.

SEGUNDA: O capital social será elevado em mais R\$ 500.000,00 (quinhentos mil reais), cada sócio subscreve e integraliza, neste ato R\$ 125.000,00 (cento e vinte e cinco mil

reais) referente lucros acumulados, apresentados através das demonstrações financeiras, desta forma o capital social passara a ser R\$ 1.000.000,00 (hum milhão de reais) totalmente integralizado em moeda corrente nacional.

PARAGRAFO ÚNICO: Face o aumento das quotas de capital social, fica a conta fundamental da sociedade com a importância de R\$ 1.000.000,00 (um milhão de reais) quotas de R\$ 1,00 (um real), ficara assim distribuída:

COTISTAS	COTAS	VALOR	%
MARCOS CHIES SCOTTA	250.000 quotas	R\$ 250.000,00	25,00%
LEANDRO THUMS	250.000 quotas	R\$ 250.000,00	25,00%
FABIO ANDRE PERSCH	250.000 quotas	R\$ 250.000,00	25,00%
LEANDRO PERSCH	250.000 quotas	R\$ 250.000,00	25,00%
TOTAL	1.000.000 quotas	R\$ 1.000.000,00	100,00%

TERCEIRA: Consolidar os instrumentos sociais na forma da lei.

CONSOLIDAÇÃO DO CONTRATO SOCIAL

PRIMEIRA: A sede da empresa é Avenida 23 de Março, 1085, Bairro Campestre Alto, São Pedro da Serra, RS, CEP 95.758-000.

SEGUNDA: A presente sociedade gira sob o nome empresarial de **ORTOMOBIL INDÚSTRIA E COMÉRCIO LTDA.**

TERCEIRA: O seu objetivo é o de:

- Fabricação de cadeiras de rodas; CNAE (3092-0/00);
- Fabricação de aparelhos e utensílios para correção de defeitos físicos e aparelhos ortopédicos, exceto sob encomenda; CNAE (3250-7/04);
- Fabricação de maquinas, equipamentos e aparelhos para transporte e elevação de pessoas, peças e acessórios: CNAE (2822-4/01);
- Manutenção e reparação de cadeiras de rodas; CNAE (3319-8/00);
- Comercio atacadista de próteses e artigos de ortopedia; CNAE (4645-1/02);
- Comercio atacadista de elevadores de pessoas; CNAE (4669-9/99);
- Fabricação de produtos de metal não especificados anteriormente, CNAE 2599-3/99;
- Serviço de corte e dobra de metais, CNAE 2599-3/02.

QUARTA: O seu capital social é de R\$1.000.000,00 (um milhão de mil reais), dividido em 1.000.000 (um milhão) quotas de R\$ 1,00 (um real) cada uma, já integralmente realizado em moeda corrente nacional, subscritas pelos sócios da seguinte forma:



COTISTAS	COTAS	VALOR	%
MARCOS CHIES SCOTTA	250.000 quotas	R\$ 250.000,00	25,00%
LEANDRO THUMS	250.000 quotas	R\$ 250.000,00	25,00%
FABIO ANDRE PERSCH	250.000 quotas	R\$ 250.000,00	25,00%
LEANDRO PERSCH	250.000 quotas	R\$ 250.000,00	25,00%
TOTAL	1.000.000 quotas	R\$ 1.000.000,00	100,00%

QUINTA: A responsabilidade total de cada sócio é limitada ao valor de suas quotas, mas todos respondem legalmente pela integralização do Capital Social, nos termos do artigo 1.052 da Lei 10.406/02.

SEXTA: A sociedade iniciou suas atividades em 01 de Março de 2016.

SÉTIMA: A administração da sociedade, será exercida pelos sócios MARCOS CHIES SCOTTA, LEANDRO THUMS, FABIO ANDRE PERSCH e LEANDRO PERSCH, em conjunto ou separadamente, com designação de administradores, a qual cabe, as responsabilidades ou representação ativa e passiva da sociedade, em juízo ou fora dele, podendo praticar todos os atos compreendidos no objeto social, sempre no interesse da sociedade, ficando vedado o uso da denominação social em negócios estranhos aos fins sociais.

OITAVA: O sócio que desempenhar função da sociedade terá direito a uma retirada mensal, a título de *pro labore*, que será sempre estipulada de comum acordo entre os sócios e registrado como despesa na escrituração contábil.

NONA: O prazo de duração da presente sociedade será por tempo indeterminado.

DÉCIMA: No caso de morte, retirada ou interdição de um dos sócios a sociedade não se dissolverá. No entanto, sempre que ocorrer um dos casos, será levantado um balanço geral e o seu resultado apresentado aos interessados. Logo após, poderá ser efetuada uma Alteração contratual para regularização da situação ou optar pela dissolução da sociedade. No caso de morte de um dos sócios, caberá ao sócio remanescente aceitar ou não a participação de herdeiros ou de terceiros na sociedade.

DÉCIMA 1º: O sócio que, por divergir de alteração contratual deliberada pela maioria, desejar retirar-se da sociedade, deverá notificar as demais, por escrito, com antecedência do prazo mínimo de 30 (trinta) dias.

DÉCIMA 2º: As quotas de Capital são intransferíveis no todo ou em parte de terceiros sem o expresso consentimento de todos os sócios, ficando assegurado a estes a preferência na aquisição, em igualdade de condições, e na proporção das quotas que possuírem, observando o seguinte:

I – Os sócios deverão ser comunicados por escrito para se manifestarem a respeito da preferência no prazo de 30 (trinta) dias;

II – Findo o prazo para o exercício da preferência, sem que os sócios se manifestem ou havendo sobras, poderão as quotas ser cedidas ou alienadas a terceiro.

DÉCIMA 3º: Anualmente em 31 de Dezembro, será levantado o balanço geral da sociedade, dos lucros líquidos ou prejuízos do exercício, feitas as necessárias amortizações e provisões, o saldo porventura existente, terá o destino que os sócios houverem por bem determinar, na proporção de suas quotas.

DÉCIMA 4º: As deliberações relativas à aprovação das contas do administrador, aumento/diminuição do capital, designação/destituição de administrador, modo de remuneração, pedido de concordata, distribuição de lucros, alteração contratual e fusão, cisão e incorporação será definida nas assembleias de sócios.

Parágrafo 1: A assembleia de sócios realizada até o último dia do mês de abril do ano seguinte, ou em qualquer época, mediante convocação do administrador ou sócio, para tratar de assunto relevante para a sociedade.

Parágrafo 2: O administrador deverá entregar, aos demais sócios, 30 (trinta) dias antes da assembleia, cópia das demonstrações contábeis bem como a prestação de contas do administrador.

Parágrafo 3: As deliberações serão aprovadas por $\frac{3}{4}$ (três quartos) do capital social, salvo nos casos em que a legislação exigir maior quórum.

DÉCIMA 5º: Os sócios serão obrigados a reposição dos lucros e das quantias retidas, a qualquer título ainda que autorizado pelo contrato, quando tais lucros ou quantia se distribuírem com prejuízo do capital.

DÉCIMA 6º: Os administradores e sócios MARCOS CHIES SCOTTA, LEANDRO THUMS, FABIO ANDRE PERSCH e LEANDRO PERSCH, declara sob as penas da lei, que não está impedido de exercer a administração da sociedade, por lei especial, ou em virtude de condenação criminal, ou por se encontrar sobre os efeitos dela, a pena que vede, ainda que temporariamente, o acesso a cargos públicos, ou por crimes falimentar, de prevaricação, peita ou suborno, concussão, peculato; ou contra a economia popular, contra o sistema financeiro nacional, contra as normas de defesa da concorrência, contra as relações de consumo, a fé pública ou a propriedade.



DÉCIMA 7º: O presente instrumento vem consolidar o Contrato Social arquivado na MM. Junta Comercial do Rio Grande do Sul, já citado no preâmbulo do presente instrumento, tornando-os sem efeito.

DÉCIMA 8º: Os casos omissos ou dúvidas que surgirem na vigência do presente instrumento de Contrato Social serão dirimidas com observância dos preceitos no Novo Código Civil, e de outros dispositivos que lhes sejam aplicáveis, ficando eleito para tanto o FORO da Comarca de Garibaldi (RS).

E assim por estarem justos e contratados, assinam o presente instrumento, em 03 (três) vias de igual teor e forma, na presença de duas testemunhas que a tudo assistiram e também assinam.

Garibaldi (RS), 03 de fevereiro de 2022.

LEANDRO THUMS

MARCOS CHIES SCOTTA

FABIO ANDRE PERSCH

LEANDRO PERSCH











JUNTA COMERCIAL, INDUSTRIAL E SERVIÇOS DO RIO GRANDE DO SUL

Registro Digital

Documento Principal

Identificação do Processo		
Número do Protocolo	Número do Processo Módulo Integrador	Data
22/036.612-8	RSP2200310110	03/02/2022

Identificação do(s) Assinante(s)		
CPF	Nome	Data Assinatura
955.783.900-72	FABIO ANDRE PERSCH	03/02/2022
Assinado utilizando o(s) seguinte(s) selo(s) do gov.br  		
Selo Ouro - Certificado Digital		
820.655.350-91	LEANDRO PERSCH	03/02/2022
Assinado utilizando o(s) seguinte(s) selo(s) do gov.br  		
Selo Ouro - Certificado Digital, Selo Prata - Biometria Facial		
003.352.140-96	LEANDRO THUMS	03/02/2022
Assinado utilizando o(s) seguinte(s) selo(s) do gov.br  		
Selo Ouro - Biometria TSE, Selo Ouro - Certificado Digital		
906.223.750-91	MARCOS CHIES SCOTTA	03/02/2022
Assinado utilizando o(s) seguinte(s) selo(s) do gov.br  		
Selo Ouro - Certificado Digital		

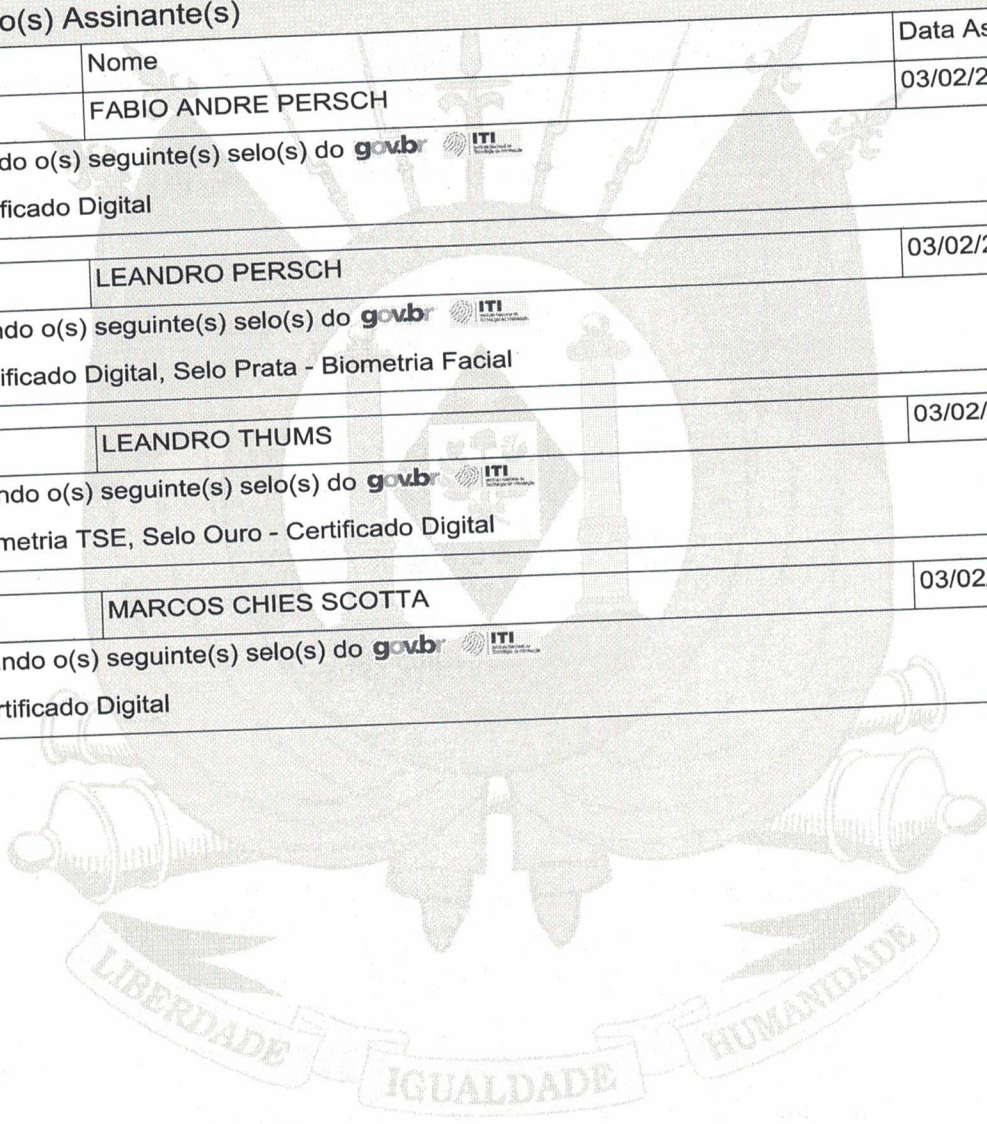

Junta Comercial, Industrial e Serviços do Rio Grande do Sul

